

УТВЕРЖДЕНЫ
приказом Министерства спорта
Российской Федерации
от «16» апреля 2026 г. № 318

**ПРАВИЛА ВИДА СПОРТА «ХОККЕЙ НА ТРАВЕ»,
разработанные Автономной некоммерческой организацией
«Спортивная Лига «Общее Дело», по которым проводятся отдельные
официальные спортивные соревнования, указанные в части 6 статьи 25
Федерального закона от 4 декабря 2007 г. № 329-ФЗ «О физической
культуре и спорте в Российской Федерации», по виду спорта
«хоккей на траве»**

ГЛАВА I. ОБЩИЕ ПОЛОЖЕНИЯ

Настоящие правила вида спорта «хоккей на траве» (далее соответственно – Правила, хоккей на траве) разработаны Автономной некоммерческой организацией «Спортивная Лига «Общее Дело» (далее – АНО «СЛОД»), в соответствии с приказом Минспорта России от 13 декабря 2023 г. № 981 «Об утверждении порядка разработки физкультурно-спортивными организациями и представления на утверждение правил видов спорта, по которым проводятся отдельные официальные спортивные соревнования, указанные в части 6 статьи 25 Федерального закона от 4 декабря 2007 г. № 329-ФЗ «О физической культуре и спорте в Российской Федерации».

Отдельные официальные спортивные соревнования, указанные в части 6 статьи 25 Федерального закона от 4 декабря 2007 года № 329-ФЗ «О физической культуре и спорте в Российской Федерации» (далее – Федеральный закон) по спортивной дисциплине «хоккей на траве» вида спорта «хоккей на траве» (далее – соревнования) проводятся в соответствии с Правилами и являются обязательными при проведении всех соревнований, проводимых на территории Российской Федерации.

Все лица (представители (менеджеры), тренеры, организаторы соревнований, спортсмены (далее также – игроки), спортивные судьи (далее – судьи), принимающие непосредственное участие в соревнованиях, проводимых АНО «СЛОД», обязаны в своих действиях руководствоваться Правилами.

1. Термины и их сокращения

23-метровая зона – площадь, ограниченная линией, проведенной поперек поля на расстоянии 22.90м от лицевой линии, а также соответствующими частями боковых линий и лицевой линией.

Атака (атакующий) – команда (игрок), которая (который) пытаются забить гол.

Боковая линия – линия по длине периметра поля (91,40 м).

Бросок – толчок с подъемом мяча над поверхностью поля.

ВКС – Всероссийская коллегия судей;

Вратарь – один из участников каждой команды на поле, носящий полную защитную экипировку, состоящую, как минимум, из шлема с маской, щитков и бахил, которому также разрешено носить вратарские перчатки и другую защитную экипировку.

ВРВС – Всероссийский реестр видов спорта.

ГСК – Главная судейская коллегия.

ЕКП – Единый календарный план межрегиональных, всероссийских и международных, физкультурных мероприятий и спортивных мероприятий;

Заброс – подъем мяча над поверхностью поля, при котором крюк клюшки располагается под мячом с последующим поднимающим движением.

Защита (защищающийся) – команда (игрок), которая (который) пытаются предотвратить взятие ворот.

Игра с мячом – остановка, отражение или перемещение мяча клюшкой.

Игра справа – игра в мяч с правой стороны по ходу движения игрока вперед.

Игровое расстояние – расстояние, на котором игрок может дотянуться до мяча или сыграть его.

Игрок – спортсмен, один из участников команды.

Команда – состоит не более чем из шестнадцати человек, одиннадцать из которых играют на поле и до пяти находятся в запасе. Количество игроков может быть увеличено до восемнадцати (устанавливается Положением (регламентом)).

Круг удара – зона, ограниченная двумя четвертями окружности и линией, их соединяющей, с каждой стороны поля напротив центра лицевой линии.

Линия ворот – часть лицевой линии между стойками ворот.

Лицевая линия – линия по ширине периметра поля (55 м).

Нарушение – действие против соперника, противоречащее Правилам, за которое судья может назначить наказание.

Отбор – действие, направленное на прекращение владения мячом соперником.

Полевой игрок – один из участников команды, не являющийся вратарем.

Положение (регламент) о соревнованиях – Положение (регламент).

Толчок – перемещение мяча по поверхности поля с использованием толкающего движения клюшкой после того, как клюшка была расположена рядом с мячом или в непосредственной близости с мячом. При выполнении толчка как мяч, так и крюк клюшки находятся в контакте с поверхностью поля.

Удар – удар или «щелчок» по мячу клюшкой с размаха. Прием «метла», включающий в себя длинное толкающее или метущее движение клюшкой, при котором клюшка проходит значительное расстояние перед соударением с мячом, считается ударом.

Удар по воротам – действие атакующего игрока, направленное на взятие ворот посредством игры мячом в сторону ворот в пределах круга удара. Мяч может не попасть в ворота, но действие является «ударом по воротам», если намерением игрока является взятие ворот ударом, направленным в сторону ворот.

2. Перечень спортивных дисциплин в соответствии с ВРВС

2.1. Соревнования по хоккею на траве проводятся в спортивной дисциплине «хоккей на траве», включенной в ВРВС.

3. Характер и система проведения соревнований

3.1. Соревнования носят командный характер.

3.2. При проведении соревнований могут применяться следующие системы (устанавливается Положением (регламентом)):

а) круговая система;

б) смешанная система, в том числе с разбиением на подгруппы;

в) олимпийская система с выбыванием.

4. Статус и наименование соревнований

4.1. Соревнования имеют следующий статус и наименование:

а) другие международные спортивные соревнования, включенные в ЕКП;

б) другие всероссийские спортивные соревнования, включенные в ЕКП;

в) другие межрегиональные спортивные соревнования, включенные в ЕКП.

5. Требования о запрете на противоправное влияние на результаты соревнований (манипулирование соревнованиями), о запрете в соответствии с пунктом 3 части 4 статьи 26.2 Федерального закона на участие в азартных играх в букмекерских конторах и тотализаторах путем заключения пари на соревнования

5.1. Противоправным влиянием на результат соревнования признается совершение в целях достижения заранее определенного результата или исхода этого соревнования и (или) матча хотя бы одного из следующих деяний:

а) подкуп спортсменов, судей, тренеров, представителей (менеджеров), организаторов соревнований (в том числе их работников), принуждение или склонение указанных лиц к оказанию такого влияния или совершение этих действий по предварительному сговору с указанными лицами;

б) получение спортсменами (игроками), судьями, тренерами, представителями (менеджерами), организаторами соревнования (в том числе их работниками) денег, ценных бумаг, иного имущества, пользование указанными лицами услугами имущественного характера, извлечение ими других выгод и преимуществ или их предварительный сговор;

в) иные действия, приводящие к неправомерному достижению или изменению спортивного результата.

5.2. Запрещается участвовать в азартных играх в букмекерских конторах и тотализаторах путем заключения пари на официальные спортивные соревнования в соответствии с требованиями, установленными пунктом 3 части 4 статьи 26.2 Федерального закона.

5.3. За противоправное влияние на результаты спортивных соревнований, а также за нарушение Правил и «неспортивное поведение», спортсмены, судьи, тренеры, представители (менеджеры) и другие участники соревнований могут быть подвергнуты санкциям, к которым в том числе относятся: предупреждение, удаление, спортивная дисквалификация, штраф (устанавливается организационно-распорядительными документами АНО «СЛОД»).

5.4. Предотвращение противоправного влияния на результаты соревнований и борьба с ним осуществляются в соответствии с федеральными законами и иными нормативными правовыми актами Российской Федерации, а также в соответствии с нормами, утвержденными АНО «СЛОД» и организаторами соревнований.

5.5. Спортсменам, тренерам, судьям, представителям (менеджерам) запрещается вступать в сговор с другими участниками соревнований. Указанные лица, уличенные в сговоре на какой-либо стадии соревнования, отстраняются от соревнований и принуждаются к возврату любых

компенсаций и призов, полученных ими от организаторов соревнования и в связи с их участием в соревновании.

5.6. Кроме того, к указанным лицам могут быть применены спортивные санкции, указанные в пункте 5.3 Правил, а также административная и уголовная ответственность в соответствии с законодательством Российской Федерации.

5.7. Спортсменам, судьям, тренерам, представителям (менеджерам), спортивным агентам, организаторам и другим участникам соревнований запрещено участвовать в азартных играх в букмекерских конторах и тотализаторах путем заключения пари на соревнования, в которых они участвуют. За нарушение запрета по решению организаторов соревнований к вышеуказанным субъектам могут быть применены соответствующие спортивные санкции.

5.8. Спортсмен, тренер, судья, либо иное лицо, пытающееся оказать противоправное влияние на результаты соревнований, наказывается в соответствии с действующим законодательством и организационно-распорядительными документами АНО «СЛОД».

5.9. Результат, достигнутый на соревнованиях спортсменом (командой), к которому применены санкции, аннулируется решением Главного судьи соревнований (инспектора) (далее – Главный судья (инспектор)).

5.10. Решение о применении спортивной санкции в виде спортивной дисквалификации к спортсмену (команде) и иным лицам за противоправное влияние на результаты соревнований принимается уполномоченным органом АНО «СЛОД».

5.11. При отстранении от соревнований тренера (иного специалиста), представителя (менеджера) они не вправе:

а) участвовать в соревнованиях в качестве тренера (иного специалиста), представителя (менеджера);

б) заявлять (подавать) протесты (апелляции) на соревнованиях;

в) знакомиться с документацией соревнований, в том числе с результатами соревнований;

г) находиться в технической зоне соревнований, судейской комнате соревнований;

д) быть награжденными на соревнованиях в торжественной (финальной) части соревнований, присутствовать на торжественных церемониях открытия и закрытия соревнований.

5.12. В случае оказания противоправного влияния на результат соревнований отстранение от соревнований осуществляется Главным судьей (инспектором).

5.13. При отстранении от соревнований судьи, он заменяется запасным судьей соревнований, а в случае невозможности такой замены либо отсутствия запасного судьи судейство осуществляется заместителем Главного судьи (инспектора), либо самим Главным судьей (инспектором). О произведенной замене в протоколе соревнований делается соответствующая запись.

6. Требования о предотвращении конфликта интересов в сфере физической культуры и спорта, а также перечень мер, направленных на реализацию таких требований

6.1. В рамках соревнований, организованных АНО «СЛОД», не допускается осуществление субъектами спорта деятельности в условиях конфликта интересов.

6.2. Под конфликтом интересов понимается ситуация, при которой заинтересованность (прямая или косвенная) физических лиц, состоящих в трудовых или гражданско-правовых отношениях с организатором официального спортивного соревнования (юридическим лицом) или с организацией, участвующей в подготовке и проведении соответствующего официального спортивного соревнования, лиц, непосредственно участвующих в официальном спортивном соревновании, иных связанных с ними лиц в получении лично либо через посредника материальной выгоды или иного преимущества (далее – заинтересованное лицо) в целях манипулирования официальным спортивным соревнованием, в том числе путем использования имеющейся в распоряжении в связи с осуществлением должностных обязанностей или обязанностей по гражданско-правовому договору инсайдерской информации в сфере физической культуры и спорта, влияет или может повлиять на надлежащее, объективное и беспристрастное выполнение своих обязанностей.

6.3. В целях борьбы с конфликтом интересов АНО «СЛОД» вправе разработать и утвердить локальный документ, предусматривающий меры, направленные на предотвращение нарушений в связи с возникновением конфликта интересов, устанавливающий, в том числе, соответствующие требования для субъектов спорта, а также спортивные санкции для лиц, не выполняющих их.

7. Общие требования к обеспечению безопасности при проведении соревнований

7.1. Обеспечение безопасности при проведении соревнований осуществляется в соответствии с действующим законодательством

Российской Федерации с учетом Правил обеспечения безопасности при проведении официальных спортивных соревнований, утвержденных постановлением Правительства Российской Федерации от 18 апреля 2014 г. № 353 и требованиями к отдельным объектам инфраструктуры мест проведения официальных спортивных соревнований и техническому оснащению стадионов для обеспечения общественного порядка и общественной безопасности, утверждаемыми приказом МВД России.

7.2. Контроль за соблюдением правил безопасности возлагается на организаторов соревнований.

7.3. Соревнования проводятся на спортивных сооружениях, включенных во Всероссийский реестр объектов спорта в соответствии с Федеральным законом и актом готовности спортивного сооружения к проведению спортивных мероприятий, утвержденным в установленном порядке.

8. Общие требования по медицинскому обеспечению участников соревнований

8.1. Главной задачей организаторов соревнований является обеспечение безопасности и здоровья всех участников соревнований, а также официальных лиц.

8.2. Медицинское обеспечение соревнований осуществляется в соответствии с приказом Минздрава России от 23.10.2020 № 1144н «Об утверждении порядка оказания доврачебной помощи лицам, занимающимся физической культурой и спортом (в том числе при подготовке и проведении физкультурных мероприятий и спортивных мероприятий), включая порядок медицинского осмотра лиц, желающих пройти спортивную подготовку, заниматься физической культурой и спортом в организациях и (или) выполнить нормативы испытаний (тестов) Всероссийского физкультурно-спортивного комплекса «Готов к труду и обороне» (ГТО) и форм медицинских заключений о допуске к участию физкультурных и спортивных мероприятиях».

8.3. Основными задачами медицинского обслуживания являются:

а) оказание первой помощи участникам соревнований непосредственно на месте соревнований;

б) наблюдение за выполнением санитарно-гигиенических требований при проведении соревнований;

в) контроль за состоянием здоровья участников соревнований и проверка правильности оформления допуска участников к соревнованиям (по состоянию здоровья).

8.4. По решению организаторов соревнований непосредственно перед началом соревнования в отношении спортсменов может проводиться медицинский осмотр, на основании результатов которого спортсмены могут быть не допущены к участию в соревнованиях, в случаях наличия у них отклонений в состоянии здоровья или несоответствия требованиям для допуска к участию в соревнованиях по медицинским показаниям.

9. Антидопинговое обеспечение

9.1. На всех участников соревнований и иных должностных лиц распространяется действие правил, установленных «АНО СЛОД» в части антидопингового обеспечения, а также международных (ВАДА) и российских (РУСАДА) норм и правил по проведению допинг-контроля. Участники могут быть подвергнуты антидопинговому контролю в течение всего спортивного сезона.

9.2. Использование запрещенных методов и допинговых препаратов запрещено.

9.3. Участники и (или) другие официальные лица соревнований несут ответственность за знание того, что представляет собой нарушение антидопингового кодекса, а также субстанций и методов, включенных в запрещенный список ВАДА.

9.4. Все лица (спортсмены, тренеры, представители (менеджеры), врачи и др.), участвующие в соревнованиях, должны быть полностью осведомлены относительно процедурных правил и требований антидопингового контроля, изложенных в действующих Общероссийских антидопинговых правилах, размещаемых на официальном сайте Минспорта России.

9.5. Ни один спортсмен или иное официальное лицо, в отношении которого была применена дисквалификация, не имеет права во время срока дисквалификации участвовать в соревнованиях ни в каком качестве.

9.6. За нарушение Антидопинговых правил «АНО СЛОД» может применять спортивные санкции (в том числе спортивную дисквалификацию) на основании и во исполнение решения соответствующей антидопинговой организации о нарушении антидопинговых правил спортсменами, а также тренерами, иными специалистами в области физической культуры в соответствии с действующим законодательством Российской Федерации.

II. ТРЕБОВАНИЯ К УЧАСТНИКАМ СОРЕВНОВАНИЙ

10. Половые и возрастные группы спортсменов

10.1. Соревнования проводятся в следующих возрастных группах:

- а) мужчины, женщины (19 лет и старше);
- б) юниоры, юниорки (17-18 лет);

в) юноши, девушки (15-16 лет);

г) юноши, девушки (13-14 лет).

10.2. Для участия в соревнованиях спортсмен должен достичь установленного возраста в календарный год проведения соревнований.

10.3. Спортсмены младшей возрастной группы не допускаются для участия в соревнованиях старшей возрастной группы.

10.4. Участие спортсменов мужского пола в соревнованиях женского пола и наоборот не допускается.

11. Общие принципы допуска спортсменов к соревнованиям

11.1. Условия и ограничения допуска спортсменов к соревнованиям, их спортивная принадлежность, квалификация и возраст, а также перечень представляемых в комиссию по допуску спортсменов (далее – Комиссия по допуску) документов устанавливаются Положением (регламентом).

11.2. Основанием для допуска спортсмена к соревнованиям по медицинским показаниям является заявка на участие в соревнованиях с отметкой «Допущен» напротив каждой фамилии спортсмена, заверенная подписью и личной печатью врача.

Заявка на участие в соревнованиях подписывается врачом с расшифровкой фамилии, имени, отчества (при наличии) и заверяется печатью медицинской организации, имеющей лицензию на осуществление медицинской деятельности.

11.3. В Комиссию по допуску кроме оригинала заявки на участие в соревнованиях должны быть представлены для проверки следующие документы:

а) паспорт гражданина Российской Федерации, для спортсменов младше 14 лет – свидетельство о рождении;

б) зачетная классификационная книжка;

в) согласие на обработку персональных данных (приложение № 1 к Правилам);

г) полис страхования жизни и здоровья от несчастных случаев (оригинал);

д) полис обязательного медицинского страхования;

е) действующий сертификат РУСАДА, удостоверяющий прохождение дистанционного обучения по курсу «Антидопинг» и итогового тестирования на проверку полученных знаний.

11.4. Для заявки несовершеннолетнего спортсмена представляется согласие родителей или законных представителей (менеджеров) о разрешении на участие в соревнованиях.

11.5. Положением (регламентом) могут устанавливаться иные документы, необходимые для представления в Комиссию по допуску.

11.6. Допуск спортсменов к участию в соревнованиях осуществляется на основании заявки на участие в соревнованиях в рамках действующих квот, установленных Правилами и Положением (регламентом).

12. Ограничения на участие в соревнованиях

12.1. Лица, не достигшие возраста, указанного как минимальный возраст спортсмена для участия в соревнованиях, к участию в таких соревнованиях не допускаются.

12.2. Лица, в отношении которых применена и действует спортивная санкция в виде дисквалификации, к участию в соревнованиях не допускаются.

12.3. Лицо, не предъявившее документ, удостоверяющий личность, либо документ, подтверждающий возможность принимать участие в соревнованиях по медицинским показаниям, к участию в соревнованиях не допускается.

12.4. Лица, нарушающие общепризнанные нормы поведения (оскорбления, громкая нецензурная брань, драки, распитие алкогольных напитков, курение в запрещенных местах, прием наркотических или допинговых средств и пр.) не допускаются к участию в соревнованиях или могут быть удалены с соревнований на основании решения Главного судьи (инспектора).

12.5. В целях исключения конфликта интересов, члены оргкомитета соревнований и иные лица, принимающие участие в соревнованиях (судьи, тренеры, представители (менеджеры), врачи и др. лица) не могут являться непосредственными участниками соревнований.

13. Права и обязанности спортсменов, тренеров, представителей (менеджеров) спортивных сборных команд на соревнованиях

13.1. Спортсмен обязан:

- а) своевременно прибыть к месту проведения соревнований;
- б) пройти Комиссию по допуску;
- в) знать и соблюдать Правила, Положение (регламент), иные организационно-распорядительные документы АНО «СЛОД», принципы честной спортивной борьбы;
- г) быть корректным по отношению к соперникам и официальным лицам;
- д) обращаться к судьям во время соревнований только через своего капитана команды;

е) выполнять распорядок дня, распоряжения и требования организаторов соревнований и ГСК;

ж) предоставлять необходимые данные и сведения по запросу организаторов соревнований, ГСК и судейской коллегии;

з) бережно относиться к оборудованию и имуществу на местах проведения соревнований, соблюдать чистоту и порядок на прилегающей территории;

и) соблюдать санитарные нормы, а также нормы общественной и личной гигиены;

к) при возникновении внештатной ситуации (травма, тяжелое заболевание и другое) незамедлительно проинформировать организаторов соревнований, принять меры по оказанию первой помощи;

л) не допускать действий, которые могут помешать другим спортсменам;

м) выполнять указания судей и соблюдать нормы спортивной этики;

н) участвовать в соревнованиях до их официального завершения.

13.2. Спортсмен имеет право:

а) заблаговременно получить информацию о соревнованиях;

б) на официальную тренировку перед началом соревнований, которая является неотъемлемой частью соревнований;

в) использовать все имеющееся на соревнованиях спортивное оборудование и инвентарь;

г) получать медицинскую помощь (при необходимости);

д) общаться с официальными лицами соревнований через тренера, представителя (менеджера), капитана;

е) в процессе соревнований обращаться к судье за разъяснением Правил, а также за любой другой информацией, имеющей отношение к данным соревнованиям.

13.3. Спортсмену запрещено:

а) вмешиваться в работу судей, обращаться к ним и вступать с ними в пререкания;

б) выполнять обязанности судьи на тех соревнованиях, где он участвует;

в) выступать более чем в одной команде в период проведения соревнования, если иное не установлено Положением (регламентом).

13.4. Спортсмен, показавший явную техническую неподготовленность (не знает Правил, Положения (регламента) и т.д.), может быть отстранен от участия в соревновании решением ГСК.

13.5. Спортсмен может быть отстранен Главным судьей (инспектором) от участия в соревновании на основании заключения врача соревнования о состоянии его здоровья.

13.6. Тренер имеет право:

а) давать указания своим спортсменам лично, если иное не установлено Положением (регламентом);

б) вставать и ходить во время матча, но только в пределах указанной инспектором матча зоны;

в) выражать замечания и претензии по результатам соревнований или нарушениям Правил, Положения (регламента), в том числе подавать протесты (апелляции) (при отсутствии представителя (менеджера)).

13.7. Тренер обязан:

а) знать и соблюдать Правила и Положение (регламент), иные организационно-распорядительные документы АНО «СЛОД», принципы честной спортивной борьбы;

б) присутствовать при проведении жеребьевки (при наличии);

в) участвовать в обсуждении результатов соревнований на совместном совещании с судейской коллегией, где может выражать замечания к работе судей только на основании конкретных положений Правил и Положения (регламента);

г) в ходе соревнований находиться на скамейке для запасных игроков;

д) нести ответственность за дисциплину подопечных участников и обеспечивать своевременную явку их на соревнования.

13.8. За нарушение общественного порядка и недисциплинированное поведение в месте проведения соревнований и за его пределами тренер может быть удален с соревнований.

13.9. Тренер не имеет права быть судьей соревнования, в котором участвует его команда.

13.10. Тренеру запрещается вмешиваться в решения судей и лиц, проводящих соревнования, а также осуществлять действия их оскорбляющие.

13.11. Представителем (менеджером) команды может быть только лицо, достигшее совершеннолетия. Представитель (менеджер) является посредником между судейской коллегией и командой. Представитель (менеджер) руководит командой и несет ответственность за поведение, дисциплину ее членов, а также соблюдение ими Правил и Положения (регламента). Представитель (менеджер) должен быть внесен в заявку команды. Полномочия представителя (менеджера) начинаются с момента выезда команды и заканчиваются по возвращению с соревнований.

13.12. В случае, если команда не имеет представителя (менеджера), его обязанности выполняет тренер или капитан команды.

13.13. Представитель (менеджер) обязан:

а) знать и выполнять Правила, Положение (регламент) и программу соответствующих соревнований;

б) обеспечивать своевременную явку команды к месту проведения соревнований;

в) своевременно предоставлять в Комиссию по допуску все необходимые документы, в том числе документы участников соревнований, установленные Правилами и (или) Положением (регламентом);

г) присутствовать на совместных заседаниях судейской коллегии и представителей (менеджеров);

д) информировать участников своей команды о решениях судейской коллегии;

е) в ходе соревнований находиться на месте, специально отведенном для представителей (менеджеров);

ж) быть корректным и этичным во взаимоотношениях с судьями, спортсменами, гостями и зрителями, все спорные вопросы разрешать в установленном порядке.

13.14. Представитель (менеджер) имеет право:

а) присутствовать при жеребьевке (при наличии);

б) иметь информацию по всем вопросам проведения и результатам соревнований и доводить их до членов своей команды;

в) высказывать замечания и участвовать в обсуждении вопросов на совместных совещаниях судейской коллегии и представителей (менеджеров) команд;

г) подавать протесты (апелляции) со ссылкой на положения Правил и (или) Положения (регламента), которые были нарушены;

д) быть участником рассмотрения поданного им протеста (апелляции).

13.15. Представителю (менеджеру) запрещается:

а) вмешиваться в работу судей и организаторов соревнований;

б) быть судьей соревнований, в которых принимает участие его команда;

в) отдавать членам своей команды распоряжения и указания, противоречащие Правилам и Положению (регламенту).

13.16. Представитель (менеджер), проявивший неуважение к судейской коллегии, может быть дисквалифицирован (удален) с соревнований.

13.17. Иные дополнительные права и обязанности спортсменов, тренеров, представителей (менеджеров) и иных участников соревнований

могут устанавливаться Положением (регламентом) и организационно-распорядительными документами организаторов соревнований.

13.18. Требования, предусмотренные Правилами и (или) Положением (регламентом) для спортсменов, тренеров и представителей (менеджеров) также могут применяться к иным официальным лицам соревнований.

14. Условия страхования участников соревнований

14.1. Обязательным условием для допуска спортсменов к участию в соревнованиях является наличие полиса обязательного медицинского страхования, а также медицинской страховки от несчастных случаев и потери трудоспособности, действующей на территории Российской Федерации, если иное не установлено Положением (регламентом).

14.2. Ответственность за достаточность страхового покрытия спортсменов, направленных и заявленных на участие в соревнованиях, несут командирующие спортсменов организации и спортсмены лично. Оригинал страхового полиса на каждого участника соревнований предъявляется при прохождении Комиссии по допуску.

14.3. Страхование участников соревнований может производиться как за счет бюджетных средств, так и внебюджетных средств, в соответствии с законодательством Российской Федерации, а также субъектов Российской Федерации.

15. Согласие родителей или законных представителей на участие в соревнованиях спортсменов, не достигших совершеннолетнего возраста

15.1. Для участия в соревнованиях несовершеннолетних участников в Комиссию по допуску представляется дополнительный документ, подтверждающий согласие родителей на участие спортсмена в соревновании (приложение № 2 к Правилам), если иное не установлено Положением (регламентом).

16. Иные требования, обусловленные особенностями вида спорта «хоккей на траве»

16.1. Ответственность за наличие необходимых документов, их достоверность, а также за идентификацию участников соревнований несут представители (менеджеры).

16.2. В случае выявления фактов нарушения указанных требований участник соревнований может быть привлечен к ответственности в соответствии с действующим законодательством Российской Федерации и (или) в соответствии с организационно-распорядительными документами организаторов соответствующего соревнования и (или) АНО «СЛОД».

16.3. Представитель (менеджер), врач, физиотерапевт и запасные игроки должны во время игры, включая остановки матча, сидеть на скамейке запасных, если иное не указано инспектором или судьей, или необходимо провести замену.

16.4. Запасные игроки могут покидать свои места для проведения разминки в указанной инспектором зоне, не мешая работе судей и проведению матча.

16.5. Врач и физиотерапевт могут покидать свои места для оказания медицинской помощи игрокам на дальнем от судейского стола конце скамейки запасных.

16.6. На скамейке запасных запрещается находиться лицам, не внесенным в техническую заявку команды и не назначенным на матч представителями административно-тренерского состава команды.

III. ТРЕБОВАНИЯ, ПРЕДЪЯВЛЯЕМЫЕ К ОРГАНИЗАТОРАМ, ПРОВОДЯЩИМ СОРЕВНОВАНИЯ

17. Права и обязанности организаторов соревнований по подготовке и проведению соревнований

17.1. Для подготовки, организации и проведения соревнований организацией, проводящей соревнования, создается организационный комитет (далее – оргкомитет), состав которого определяется в зависимости от статуса соревнований и количества участников.

17.2. В оргкомитет входят председатель, его заместитель, комендант и его помощник, врач соревнований, а также другие должностные лица: Главный судья (инспектор), главный секретарь, представители организации, проводящей соревнования, федеральных (региональных, муниципальных) органов исполнительной власти (в зависимости от статуса соревнований), в том числе правоохранительных органов.

17.3. Организаторы соревнований утверждают Положение (регламент), определяют условия и программу проведения соревнований, условия допуска к участию в соревнованиях, порядок выявления лучшего спортсмена (команды), порядок организационного и иного обеспечения соревнований, обеспечивают финансирование соревнований в утвержденном ими порядке, а также осуществляют иные полномочия в соответствии с законодательством Российской Федерации.

17.4. Оргкомитет решает следующие задачи:

а) осуществляет подготовку и оборудование мест проведения соревнований, обеспечивает судей судейским инвентарем;

- б) информирует участников соревнований по всем вопросам, относящимся к организации и проведению соревнований;
- в) организовывает медицинское обеспечение соревнований;
- г) осуществляет обеспечение безопасности участников соревнований и зрителей во время проведения соревнований;
- д) формирует ГСК в составе Главного судьи (инспектора) и его заместителей, главного секретаря и судейскую коллегию соревнований;
- е) разрабатывает программу соревнований по дням;
- ж) организует информирование участников соревнований о ходе соревнований;
- з) обеспечивает встречу, размещение и отправку участников соревнований (при необходимости);
- и) обеспечивает транспортом участников соревнований в период их проведения (при необходимости);
- к) организует питание участников соревнований (при необходимости);
- л) назначает председателя Комиссии по допуску, утверждает ее состав и организует ее работу;
- м) организует и проводит торжественные церемонии открытия и закрытия соревнований, а также награждения победителей и призеров соревнований;
- н) обеспечивает работу секретариата (выделение компьютерной техники, канцелярских принадлежностей и т.д.);
- о) своевременно обеспечивает судейскую коллегию бланками технической и отчетной документации, дипломов и грамот, канцелярскими принадлежностями, техническими средствами и оборудованием, необходимыми для работы судейской коллегии, иным оборудованием, необходимым для проведения соревнований, а также наградной атрибутикой;
- п) обеспечивает изготовление демонстрационных таблиц, выпуск и тиражирование протоколов хода и результатов соревнований и иной документации.

17.5. Оргкомитет должен не позднее одного дня до дня начала соревнований доложить Главному судье (инспектору) о готовности объектов спорта, мест проведения соревнований и технических служб к проведению соревнований.

18. Общие требования к формированию программы соревнований, разрабатываемой их организаторами

18.1. Соревнования проводятся в соответствии с разработанным Положением (регламентом), которое не должно дублировать Правила и противоречить им.

18.2. Положение о всероссийских соревнованиях разрабатывается в соответствии с общими требованиями к содержанию положений (регламентов) о межрегиональных и всероссийских официальных физкультурных мероприятиях, и спортивных соревнованиях, утвержденными приказом Минспорта России от 01.07.2013 № 504.

18.3. Программа соревнований (далее – Программа) разрабатывается его организаторами с учетом Положения (регламента) и должна включать расписание соревнований по дням, содержащее, в том числе организационные вопросы, касающиеся проведения соревнований.

18.4. По результатам работы Комиссии по допуску и проведения жеребьевки (при наличии) формируется предварительная Программа. Окончательная Программа размещается на доске информации не позднее одного часа после проведения совместного совещания судейской коллегии с представителями (менеджерами).

18.5. Время начала соревнований, указанное в окончательной Программе, не может быть изменено на более раннее.

18.6. Соревнования не могут начаться ранее времени, указанного в Положении (регламенте) и Программе. Команды должны прибыть к месту проведения соревнований к началу той части соревнований, в которой они участвуют.

18.7. Программа должна содержать:

- а) сроки и место проведения соревнований;
- б) сведения о лицах ответственных за встречу (отpravку), размещение и питание участников соревнований, с указанием фамилии, имени и отчества, а также их контактных телефонов (при необходимости);
- в) сведения о местах проведения соревнований, на которых будут проводиться соревнования, маршрут и способ доставки к ним;
- г) расписание проведения соревнований по дням, с указанием времени начала соревнований;
- д) состав ГСК;
- е) время и место проведения первого совещания судейской коллегии с представителями (менеджерами), а также жеребьевки (при наличии);
- ж) расписание официальных тренировок с указанием мест их проведения;
- з) место нахождения официальной доски объявлений;
- и) время и место проведения церемонии открытия, закрытия соревнований и награждения победителей и призеров соревнований;
- к) иные сведения, необходимые для организации и проведения соревнований.

IV. ТРЕБОВАНИЯ К МЕСТУ ПРОВЕДЕНИЯ СОРЕВНОВАНИЙ

19. Технические и иные параметры места проведения соревнований

19.1. Игровое поле (рисунок 1), на котором проводятся соревнования по спортивной дисциплине «хоккей на траве» должно соответствовать требованиям, предусмотренным Правилами. Размеры поля приведены в таблице 1.

19.2. Поле имеет прямоугольную форму и ограничено боковыми линиями, длина которых составляет 91.4 м и лицевыми линиями, длина которых составляет 55 м.

Игровая поверхность должна выходить за пределы поля («забеги») не менее чем на 2 м за лицевые линии и 1 м за боковые линии.

Вокруг «забегов» должно быть дополнительное свободное пространство шириной не менее 1 м с каждой стороны. Это минимально допустимый размер. Рекомендуемый размер соответствующих зон – 3+2 м и 2+1 м, что дает в результате 5 м со стороны лицевых линий и 3 м со стороны боковых линий).

19.3. На поле должна быть нанесена разметка предусмотренная (описанная) в Правилах. Это обязательно только для полей, на которых проходят международные матчи среди мужских и женских команд. Для других матчей соответствующие Правила разметки утверждаются АНО «СЛОД».

19.4. Линии разметки должны четко обозначаться по всей их длине и иметь ширину 75 мм.

19.5. Боковые и лицевые линии, включая разметку, являются частью поля.

19.6. Вся наносимая разметка должна быть белого цвета. Белая разметка обязательна для полей, на которых проходят международные матчи среди мужских и женских команд, а также рекомендуется для полей, на которых проходят другие матчи.

Вместе с тем, на универсальных площадках для нескольких видов спорта может использоваться одновременно несколько видов разметки для различных видов спорта. Поэтому на полях, где хоккей на траве не является приоритетным, часто используется разметка желтого цвета. Кроме того, на полях, засыпных белым песком, для лучшей контрастности лучше использовать разметку желтого цвета.

19.7. На игровом поле наносятся следующие линии и отметки:

- а) боковые линии;
- б) лицевые линии;

- в) линия ворот – часть лицевой линии между стойками ворот;
- г) центральная линия – линия, проходящая поперек поля через центр и делит поле на две равных половины;
- д) 23-метровые линии – линия, проходящая поперек поля на расстоянии 22.90 м от лицевых линий при измерении между дальними краями линий. Зона ограниченная и включающая в себя 23-метровую линию, соответствующие части боковых линий и лицевую линию называются 23-метровой зоной;
- е) линии длиной 300 мм, которые наносятся за пределами поля на боковых линиях на расстоянии до своего дальнего края от внешнего края лицевой линии 14.63 м;
- ж) линии длиной 300 мм, которые наносятся за пределами поля на лицевых линиях с каждой стороны ворот на расстоянии 5 и 10 м до своего дальнего края от внешнего края ближайшей стойки ворот. Эта разметка наносится на всех новых полях и на тех полях, где обновляется разметка. Однако, можно продолжать использовать поля с разметкой, выполненной по предыдущему стандарту;
- з) линии длиной 150 мм наносятся за пределами поля на лицевых линиях на расстоянии 1,83 м до своего ближнего края от центра лицевой линии;
- и) отметки для выполнения штрафных бросков диаметром 150 мм размечаются напротив центра каждых из ворот на расстоянии 6.475 м от внешнего края линии ворот до центра отметки;
- к) круг удара:
– линии длиной 3.66 м наносятся параллельно лицевым линиям внутри поля с центром напротив центра лицевых линий. Расстояние между внешними краями этих линий и лицевых линий должно составлять 14,63 м;
– линии длиной 3.66 м продолжаются непрерывными дугами в обоих направлениях до лицевых линий в виде четвертей окружности с центрами на внутренних передних углах ближайших стоек ворот.
- Линии длиной 3,66 м с прилегающими дугами называются линией круга удара. Пространства, ограниченные и включающие эти линии, называются кругами удара. С внешней стороны линий круга удара на расстоянии 5 м до их внешнего края от внешнего края линий круга удара наносятся штриховые линии. Каждая линия начинается со штриха на вершине линии круга удара, длина штриха 300 мм, расстояние между штрихами 3 м.

20. Требования к оборудованию места проведения соревнований, технические и метрологические характеристики спортивного и судейского оборудования, а также инвентаря

20.1. Игровое поле оборудуется воротами, включая нижнюю обшивку ворот и сетку, а также угловыми флажками.

20.2. Ворота (рисунок 2) – две вертикальные стойки, соединенные горизонтальной перекладиной, устанавливаются по центру каждой лицевой линии на внешних отметках. Размеры ворот указаны в таблице 2.

20.3. Стойки ворот и перекладина должны быть белого цвета, прямоугольные в сечении: 50 мм шириной и глубиной от 50 до 75 мм.

20.4. Стойки ворот должны быть не выше перекладины, а перекладина не должна выходить по ширине за стойки ворот.

20.5. Расстояние между внутренними краями стоек составляет 3,66 м, расстояние от нижнего края перекладины до поверхности поля составляет 2,14 м.

20.6. Пространство за пределами поля позади стоек и перекладины покрывается сеткой и нижней обшивкой, и имеет глубину не менее 0,9 м на уровне перекладины и не менее 1,2 м на уровне поверхности поля.

20.7. Боковые части нижней обшивки ворот имеют высоту 460 мм и ширину не менее 1,2 м.

20.8. Задняя часть нижней обшивки ворот имеет высоту 460 мм и ширину 3,66 м.

20.9. Боковые части нижней обшивки ворот располагаются на поверхности поля под прямым углом к лицевой линии и крепятся позади стойки ворот, не увеличивая их ширину.

20.10. Задняя часть нижней обшивки ворот располагается на поверхности поля под прямым углом к боковым частям и параллельно лицевой линии и крепится к боковым частям.

20.11. Нижняя обшивка ворот внутри должна быть темного цвета.

20.12. Сетка для ворот крепится к задней части стоек и перекладины не более, чем через 150 мм. Максимальный размер ячейки 45x45 мм.

20.13. Сетка должна свисать снаружи нижней обшивки ворот или крепится к нижней обшивке ворот таким образом, чтобы сетка не была натянута и была исключена возможность отскока мяча от нее обратно в поле.

20.14. Сетка закрепляется так, чтобы мяч не проходил между сеткой и стойками, перекладиной и нижней обшивкой ворот.



Таблица 2

Обозначение	Метры	Обозначение	Метры
A	3.66	E	минимум 0.90
B	2.14	F	0.050
C	0.46	G	от 0.050 до 0.075
D	минимум 1.20		

20.15. Флажки устанавливаются в каждом углу поля. Высота стоек угловых флажков составляет от 1,2 до 1,5 м. На стойки крепятся флажки по ширине и длине не превышающие 300 мм.

20.16. Стойки угловых флажков должны опрокидываться или иметь упругое крепление и не представлять опасности для участников соревнований.

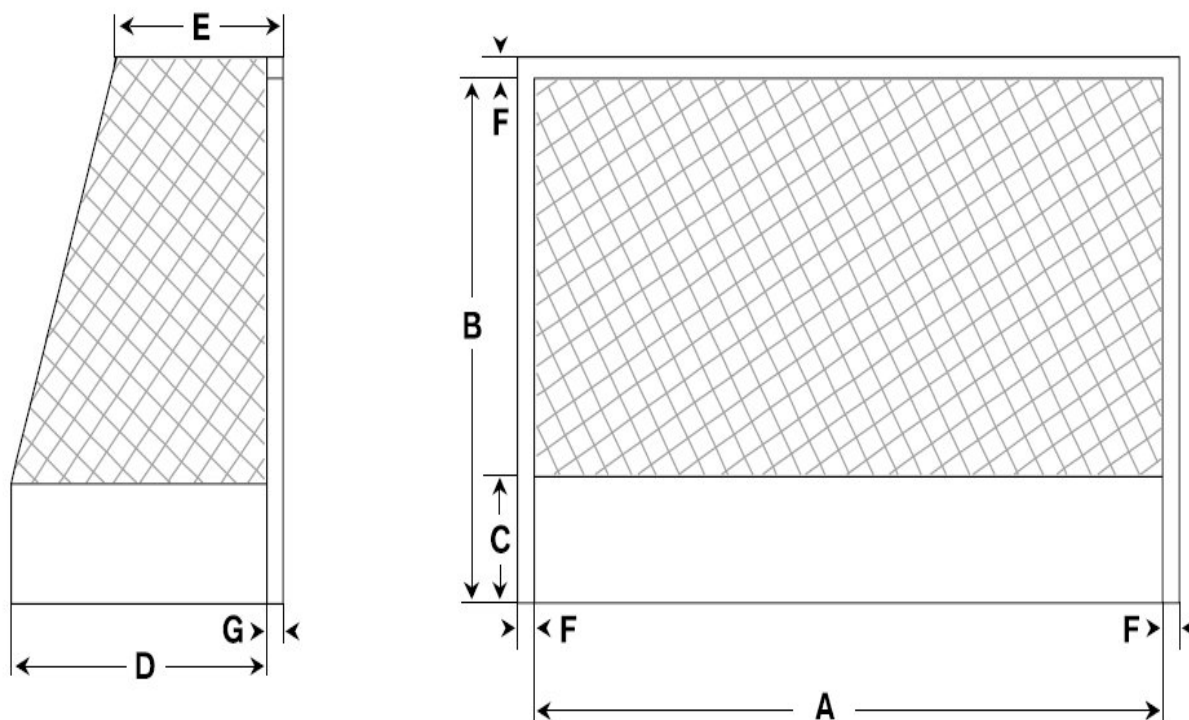
21. Иные положения, обусловленные особенностями вида спорта «хоккей на траве»

21.1. Спортивное сооружение для проведения соревнований в спортивной дисциплине «хоккей на траве» помимо игрового поля, отвечающего требованиям Правил, должно быть оборудованным:

а) платформой для видеосъемки за одними из ворот высотой 5-8 м с электрическими розетками для обеспечения видеосъемки матча видеооператорами участвующих команд;

б) судейским столом, который располагается напротив центральной линии на расстоянии не менее 2 м от боковой линии с навесом для защиты от дождя, ветра, солнца, стулья (на 5 человек). Стол должен быть защищен от попадания мячей;

в) двумя скамейками для запасных игроков и представителей (менеджеров) играющих команд с тентами, защищающими от дождя, ветра, солнца (на 11 человек). Обе скамейки должны быть удалены от судейского стола не более чем на 5 м;

в) четырьмя стульями для временно удаленных игроков (по два стула с каждой стороны от судейского стола);

г) оборудованными раздевалками для команд с душем, льдом для заморозки, туалетом;

д) оборудованной раздевалкой для судей с душем, туалетом;

е) комнатами (помещениями) для работы Главного судьи (инспектора) с необходимым техническим обеспечением (телефон и компьютер с доступом к сети «Интернет»);

ж) табло (предпочтительно электронным) и таблицей хода соревнований;

з) электронными часами для отображения времени матча (могут быть совмещены с табло).

21.2. На время проведения матча команда-хозяйка поля должна предоставить шесть обученных волонтеров для подачи мячей в ходе игры, одетых в форму, отличную по цвету от формы играющих команд и судей.

21.3. В случае наличия на спортооружении системы полива поля, команда-хозяйка поля должна предоставить обученного технического сотрудника для запуска и контроля полива.

V. ПРАВИЛА ПРОВЕДЕНИЯ СОРЕВНОВАНИЙ

22. Рекомендуемый образец заявки на участие в соревновании, а также требования к срокам ее подачи

22.1. Заявка на соревнование является подтверждением, что участники соревнований ознакомлены с Правилами, организационно-распорядительными документами организаторов соревнований и (или) АНО «СЛОД», касающихся организации и проведения соревнований и обязуются их соблюдать.

22.2. Порядок и сроки подачи предварительных заявок (приложение № 3) и заявок (приложение № 4) на соревнования соответствующего статуса, требования к спортсменам и командам, принимающим участие в соревнованиях, устанавливаются Положением (регламентом).

22.3. Срок подачи предварительной заявки должен составлять не менее 30 дней до дня начала соревнований. Окончательные заявки на участие в соревнованиях подаются в Комиссию по допуску, непосредственно в день ее проведения. Спортсмены, не указанные в окончательной заявке, к участию в соревновании не допускаются.

22.4. Заявка на участие во всероссийских и межрегиональных соревнованиях должна быть подписана представителем (менеджером), руководителем региональной спортивной федерации и органа исполнительной власти субъекта Российской Федерации в области физической культуры и спорта, врачом и заверена печатями соответствующих организаций (при наличии).

22.5. Именные заявки представляются в 2-х экземплярах в Комиссию по допуску. Именная заявка заполняется по алфавиту. В ней указывается:

а) почтовый адрес, контактный телефон/факс, адрес электронной почты, заявляющей организации;

б) фамилия, имя, отчество (при наличии), дата рождения, гражданство, спортивное звание/разряд, принадлежность к спортивной организации, адрес регистрации спортсмена.

22.6. Заявка подписывается руководителем органа исполнительной власти в области физической культуры и спорта субъекта Российской Федерации, руководителем команды (спортивной организации), руководителем региональной спортивной федерации (отделения) и медицинской организацией.

22.7. Заявка, содержащая недостоверные сведения, признается недействительной. В этом случае организаторы соревнований вправе отказать в допуске спортсмена (команды) к соревнованиям.

22.8. В случае предоставления заявки, содержащей недостоверные сведения, к лицу, предоставившему такую заявку, могут быть применены санкции в виде отстранения от соревнований (дисквалификация).

23. Принципы формирования комиссии по допуску участников соревнований, ее состав и обязанности

23.1. Комиссия по допуску формируется оргкомитетом из членов ГСК, а также представителей (представителя) организации, проводящей соревнования. Также в работе Комиссии по допуску принимает участие врач соревнований.

23.2. Главный судья (инспектор) возглавляет Комиссию по допуску, руководит ее работой и обеспечивает выполнение ею следующих функций:

а) приём заявок на участие в соревнованиях и регистрацию спортсменов (команд) – участников соревнований и официальных лиц;

б) проверку документов, подтверждающих право участников и официальных лиц на участие в соревнованиях;

в) аккредитацию официальных лиц;

г) оформление протоколов регистрации участников соревнований.

23.3. Комиссия по допуску после проверки всех представленных документов принимает решение о допуске спортсменов (команд) или об отказе в допуске к участию в соревнованиях. Решение Комиссии по допуску оформляется протоколом и доводится до представителей (менеджеров) на совместном совещании.

23.4. Комиссия по допуску вправе отказать в участии в соревнованиях любому спортсмену (команде), не имеющему права в них участвовать, в соответствии с Правилами и Положением (регламентом), а также в случае непредоставления в полном объеме необходимых документов или предоставления документов, не соответствующих установленным требованиям, а также по состоянию здоровья (по заключению врача) и дисквалифицированным спортсменам.

23.5. Ответственность за прибытие на соревнования спортсменов (команд), которые не были допущены к участию в соревнованиях Комиссией по допуску по состоянию здоровья или в связи с отсутствием права участия в соревнованиях, несут командирующие организации и (или) спортсмены, и (или) их представители (менеджеры) лично.

24. Размеры и сроки внесения заявочных взносов для спортсменов, достигших 18 лет, и старше

24.1. Команды допускаются к участию в соревнованиях при условии оплаты заявочного взноса за участие в соревновании, если оплата такого взноса предусмотрена Положением (регламентом). Размер, сроки оплаты взноса за участие в соревновании предусматриваются регламентами соревнований, утверждаемыми коллегиальным исполнительным органом АНО «СЛОД».

25. Продолжительность матча, состав команды

25.1. Матч состоит из двух периодов по 30 минут с перерывом между 1 и 2 периодами в 10 минут. Другая продолжительность периодов и перерывов может быть установлена по договоренности между командами – участницами матча, если иное не предусмотрено Положением (регламентом).

25.2. В случае, если время периода или матча закончилось до того, как судья успел принять решение по нарушению Правил, он вправе принять такое решение сразу после окончания периода или всего матча.

В случае, если инцидент произошел непосредственно перед окончанием периода или всего матча, судьи могут принять решение по

данному инциденту, даже если время уже истекло и подан сигнал об окончании периода или матча. Инцидент должен быть рассмотрен сразу, с принятием соответствующего решения.

25.3. Матч проводится между двумя командами, в каждой из которых на поле могут одновременно находиться не более одиннадцати игроков, то есть в каждый конкретный момент времени матча в игре принимают участие не более 11 игроков с каждой стороны.

В случае, если на поле находится большее количество игроков, чем разрешено, время матча должно быть остановлено до исправления сложившейся ситуации. При этом капитан команды может быть наказан персональным штрафом, если количество игроков было превышено неумышленно на очень короткое время и это не повлияло на ход матча.

В случае, если такое нарушение повлияло на ход матча, то капитан команды, нарушившей это правило, должен быть наказан персональным штрафом.

После возобновления игры, принятые судьей решения, не могут быть изменены.

Игра возобновляется командой-соперником со свободного удара, если непосредственно перед остановкой времени не было назначено другого наказания в пользу команды-соперника.

25.4. В составе каждой команды на поле может быть либо один вратарь, либо только полевые игроки.

25.5. Каждая команда вправе играть:

а) с одним вратарем, носящим игровую майку отличного от остальных игроков цвета и защитную экипировку, состоящую, как минимум, из шлема с маской, щитков и бахил

б) только полевыми игроками, ни один из которых не имеет привилегий вратаря, одетыми в форму одинакового цвета. При этом никому из игроков не разрешается надевать шлем при штрафном угловом ударе или штрафном броске, кроме маски, разрешенной для полевых игроков.

Любое изменение между этими вариантами осуществляются путем замены игроков.

25.6. Один игрок каждой команды должен быть назначен капитаном.

25.7. В случае удаления капитана, назначается другой капитан команды.

25.8. Капитан должен носить отличительную капитанскую повязку или подобную отличительную вещь на руке, плече или на ноге поверх верхней части игровых гетр.

25.9. Капитаны отвечают за поведение всех игроков своей команды и за правильность выполнения замен.

25.10. В случае, если капитан не выполняет своих обязанностей, ему назначается персональное наказание.

26. Начало и возобновление игры

26.1. Перед началом матча производится жеребьевка. Команда, выигравшая жеребьевку, имеет право выбрать начало игры или половину поля, на которой она будет защищаться в первых двух периодах. Если команда, выигравшая жеребьевку, выбирает половину поля, команда соперника начинает игру, если команда, выигравшая жеребьевку, выбирает начало игры, другая команда имеет право выбора половины поля. Во втором периоде команды меняются сторонами поля.

26.2. Мяч разыгрывается с центра поля:

а) в начале игры в начале первого периода игроком команды, выигравшей жребий, если команда выбрала начало игры, в противном случае игроком команды соперника;

б) в начале второго периода игроком команды, которая не начинала игру в первом периоде;

в) после забитого мяча игроком команды, в ворота которой был забит мяч.

26.3. При начале игры мяч разыгрывается с центра поля в любом направлении. Все игроки обеих команд, кроме игрока, разыгрывающего мяч, должны находиться на своей половине поля. Розыгрыш мяча выполняется как при свободном ударе.

26.4. Спорный мяч назначается, если время или игра были остановлены без нарушения Правил в связи с травмой или по другим причинам.

К розыгрышу спорного мяча предъявляются следующие требования:

а) мяч разыгрывается с места, где была остановлена игра, но не ближе 15 м от лицевой линии и не ближе 5 м от круга удара;

б) мяч должен находиться между двумя игроками (по одному от каждой команды), которые располагаются правым боком к своим воротам и лицом друг к другу;

в) игроки, выполняющие розыгрыш спорного мяча, должны опустить клюшки на поверхность поля справа от мяча (мяч находится между клюшками), один раз ударить лицевой стороной клюшек над мячом, после чего обоим игрокам разрешается сыграть в мяч.

26.5. В случае назначения спорного мяча при розыгрыше штрафного углового удара при не завершении условий, указанных в пункте 34.3 Правил, штрафной угловой удар не засчитывается.

26.6. Для возобновления игры после выполнения штрафного броска, при котором мяч не был забит или засчитан судьей, выполняется свободный удар игроком защищающейся команды с расстояния 15 м от линии ворот по центру ворот.

27. Выход мяча за пределы поля

27.1. Мяч считается вышедшим за пределы поля, если он полностью пересек лицевую или боковую линию.

27.2. Мяч вводится в игру игроком той команды, игроки которой не касались и не владели мячом при выходе его за пределы поля.

27.3. В случае, если мяч вышел за боковую линию, то мяч вводится в игру с того места, где он пересек линию и разыгрывается как при свободном ударе.

27.4. В случае, если мяч пересек лицевую линию и не было взятия ворот:

а) от игрока атакующей команды – мяч вводится в игру с расстояния не более 15 м от лицевой линии, напротив того места, где мяч вышел за пределы поля и разыгрывается как при свободном ударе;

б) неумышленно от игрока защищающейся команды или переведен вратарем – мяч вводится в игру с 23-метровой линии, напротив того места, где мяч вышел за пределы поля и разыгрывается как при свободном ударе. При установке мяча на линию, он считается находящимся в пределах 23-метровой зоны и применяются соответствующие положения о выполнении свободного удара;

в) умышленно от игрока защищающейся команды (за исключением случаев, когда мяч переведен за лицевую линию вратарем) – назначается штрафной угловой удар.

28. Взятие ворот

28.1. Взятие ворот засчитывается, если атакующий игрок сыграл мяч в круге удара и после этого мяч не выходил из круга удара до момента полного пересечения линии ворот под перекладиной.

28.2. Мяч может коснуться клюшки или любой части тела игрока защищающейся команды до или после того, как будет сыгран атакующим игроком в круге удара.

29. Ведение игры (игроки), перечень запрещенных и разрешенных действий спортсменов во время участия в соревнованиях

29.1. Игроки несут ответственность за свои действия в течение всей игры.

29.2. Игроки, находящиеся на поле, должны держать свои клюшки в руках и не использовать их опасным образом.

29.3. Игрокам запрещается:

а) хватать руками, отталкивать, цеплять соперника за клюшку или одежду.

б) поднимать клюшку над головами других игроков;

в) запугивать или придерживать других игроков;

г) играть в мяч обратной стороной клюшки;

д) выполнять удар внешним ребром клюшки при игре справа;

е) играть в мяч опасно или создающим опасную игру образом;

ж) умышленно поднимать мяч верхом при выполнении удара, за исключением удара по воротам. Удар верхом должен наказываться свободным ударом в зависимости от того, умышленно или неумышленно мяч поднят верхом. Не является нарушением, если при выполнении удара, в том числе при розыгрыше свободного удара, мяч поднялся верхом неумышленно и не опасен ни для кого из игроков. Разрешается перебрасывать мяч через клюшку или через игрока, лежащего на земле, в том числе в круге удара, если это не ведет к опасности для кого-либо из игроков.

Наказание назначается с места, где произошло нарушение, приведшее к опасной игре.

з) останавливать, отбивать, двигать, хватать, бросать или нести мяч любой частью тела. В случае, если мяч коснулся ноги, руки, тела полевого игрока, это не всегда является нарушением. Игрок совершает нарушение только в том случае, если он получает преимущество или умышленно располагается так, чтобы остановить мяч таким образом.

Не является нарушением, если мяч коснулся руки, держащей клюшку (если убрать руку, то мяч коснулся бы клюшки);

и) приближаться на расстояние менее 5 м к сопернику, принимающему летящий мяч, до тех пор, пока мяч не будет принят, обработан и опущен на землю. Игрок, принимающий мяч первым, имеет преимущественное право на прием мяча. Если не является очевидным, кто из игроков является первым на приеме мяча, игрок команды, поднявшей мяч в воздух, должен уступить право приема мяча сопернику;

к) блокировать соперника, который пытается играть в мяч. Считается, что игрок блокирует соперника, если он:

двигается спиной в соперника;

создает физическую помеху клюшке или телу соперника;

закрывает мяч от допустимого отбора своей клюшкой или любой частью своего тела.

Стоящий на месте игрок может принимать мяч, находясь лицом в любом направлении.

Игрок с мячом может двигаться в любом направлении, исключая движение в тело соперника или движение таким образом, чтобы оказаться между мячом и соперником, который находится на игровом расстоянии от мяча и пытается сыграть в мяч.

Игрок, пробегающий перед соперником или блокирующий допустимую игру или попытку соперника сыграть в мяч, совершает блокировку (блокировка третьей стороной или теневая блокировка). Это также относится к ситуации, когда атакующий игрок пробегает перед или блокирует защищающегося игрока (включая вратаря) при выполнении штрафного углового удара;

л) умышленно входить в ворота соперника или пробегать за воротами (своими или чужими);

м) задерживать игру с целью получения выгоды от затяжки времени;

н) бросать любые предметы или часть своей экипировки на поле, в мяч или в другого игрока, судью или других лиц. Если после розыгрыша штрафного углового удара, мяч попадает в брошенную на поле экипировку (например, в перчатку, наколенник или маску) и если это произошло за пределами круга удара, назначается свободный удар, если в пределах круга удара, назначается штрафной угловой удар;

о) менять клюшку между назначением и выполнением штрафного углового удара или штрафного броска. Замена разрешается, только если клюшка больше не соответствует предъявляемым требованиям.

29.4. Игрокам разрешается:

а) останавливать, принимать и переводить, или сыграть в мяч в любой части поля на любой высоте, в том числе выше плеча, если это не опасно и не приводит к опасной ситуации. Мяч считается опасным, если игроку приходится уклоняться от него с целью обезопасить себя.

б) отбирать мяч, только если они находятся в позиции, исключаящей физический контакт с соперником. Игра с применением подкатов и других чрезмерных физических столкновений полевых игроков, приводящих к падениям соперника, и которые могут вызвать травмы, должна соответствующим образом наказываться.

в) поднимать мяч в воздух броском или забросом, если это не ведет к опасности для кого-либо из игроков. Бросок или заброс в направлении соперника, находящегося на расстоянии ближе 5 м, считается опасным. Соперник, который умышленно двигается под бросок или в игрока, выполняющего бросок, не пытаясь играть в мяч своей клюшкой, должен быть наказан за опасную игру.

30. Ведение игры (вратари), перечень запрещенных и разрешенных действий спортсменов во время участия в соревнованиях

30.1. Вратарь может принимать участие в игре только в пределах своей 23-метровой зоны, за исключением случаев, когда вратарь выполняет штрафной бросок.

30.2. Вратарь должен носить шлем с маской все время, за исключением времени выполнения им штрафного броска.

30.3. При нахождении мяча в круге удара у своих ворот и при наличии в руках клюшки, вратарям разрешается использовать клюшку, стопы, бахилы, ноги, щитки или любую другую часть тела для отражения мяча в любом направлении, в том числе за лицевую линию.

В случае, если мяч находится за пределами круга удара, вратарь защищающейся команды может играть в мяч только клюшкой.

30.4. Вратарям запрещается:

- а) вести себя опасным для других игроков способом, получая преимущество за счет надетой на них защитной экипировки;
- б) ложиться на мяч.

31. Ведение игры (судьи)

31.1. Два судьи в поле управляют ходом матча в соответствии с Правилами и принципами «честной игры».

31.2. Каждый судья несет основную ответственность за принятие решений на одной половине поля в течение всего матча.

31.3. Каждый судья отвечает за назначение свободных ударов в круге удара, штрафных угловых ударов, штрафных бросков и фиксацию взятия ворот на одной половине поля.

31.4. Судьи отвечают за письменный учет забитых голов и показанных игрокам карточек (предупреждения и удаления).

31.5. Судьи отвечают за продолжительность всего матча, каждого периода матча, а также за окончание штрафного углового удара, выполняемого по окончании игрового времени в конце периода.

31.6. Судьи дают свисток в следующих случаях:

- а) начала и окончания каждого периода матча;
- б) начала розыгрыша спорного мяча;
- в) назначения наказания при нарушении Правил;
- г) остановки времени матча после назначения штрафного углового удара;
- д) запуска времени матча перед выполнением штрафного углового удара;
- е) начала и окончания выполнения штрафного броска;

- ж) фиксации поражения ворот (гола);
- з) возобновления игры после забитого мяча;
- и) возобновления игры после штрафного броска, если мяч не был забит;
- к) остановки времени матча при замене вратаря и возобновления игры после произведенной замены;
- л) остановки времени матча по любой другой причине и последующего возобновления игры;
- м) обозначения выхода мяча за пределы поля, если необходимо.

31.7. Судье запрещается выполнять функции тренера во время матча.

31.8. В случае, если мяч коснулся судьи, постороннего лица или какого-либо предмета на поле – игра продолжается (за исключением случая, указанного в подпункте «н» пункта 29.3 Правил).

32. Процедуры замены, снятия с соревнований участников соревнований

32.1. Каждой команде разрешается проводить замену из числа игроков, находящихся за пределами игрового поля.

32.2. Замена игроков разрешается в любое время матча (за исключением периода времени между назначением и окончанием штрафного углового удара). Во время штрафного углового удара разрешается замена только травмированного или удаленного вратаря защищающейся команды.

32.3. В случае, если во время выполнения штрафного углового удара назначен повторный штрафной угловой удар, замены игроков не производятся до окончания всех повторных штрафных угловых ударов (за исключением замены травмированного или удаленного вратаря защищающейся команды).

В случае, если во время выполнения штрафного углового удара травмирован или удален вратарь защищающейся команды, он может быть заменен другим вратарем или полевым игроком.

32.4. В случае, если команда играет только полевыми игроками, никакие замены не разрешаются при выполнении штрафного углового удара до его окончания.

32.5. В случае удаления вратаря команда имеет в своем составе на поле на одного игрока меньше.

32.6. Количество замен, проводимых одновременно, и количество раз, которое любой игрок может выйти на замену и быть заменен, не ограничивается.

32.7. Замену разрешается проводить только после того, как заменяемый игрок покинул пределы поля;

32.8. Не разрешается замена удаленного игрока во время его удаления.

32.9. По окончании временного удаления удаленный игрок может быть заменен без его возвращения на поле.

32.10. При выполнении замены полевые игроки должны покидать и выходить на поле в пределах 3 м от центральной линии через согласованную судьями боковую линию.

32.11. При замене вратаря время останавливается, но не в случае других замен. Время матча останавливается на короткое время, чтобы позволить вратарю произвести замену. Остановка времени не предназначена для того, чтобы игрок мог надеть или снять защитное снаряжение для замены вратаря, в том числе после травмы или удаления вратаря.

32.12. Полевые игроки, покинувшие поле для обработки полученной травмы, питья, смены экипировки или по каким-либо другим причинам, не связанным с заменой, могут вернуться на поле между 23-метровыми линиями с той стороны поля, где производятся замены.

32.13. Во время матча игрок может покидать пределы поля и возвращаться обратно в любом месте поля, если такие перемещения являются составной частью игры (например, выход за пределы поля для того, чтобы надеть защитную маску при штрафном угловом ударе).

32.14. Никто, кроме полевых игроков, вратарей и судей, не имеет права находиться на поле без разрешения судьи.

32.15. Игроки, находящиеся на поле или за его пределами, во время проведения матча, включая перерыв между таймами, находятся под юрисдикцией судей.

32.16. Игрок, получивший травму или у которого идет кровь, должен покинуть поле, за исключением случаев, когда это невозможно по медицинским показаниям, и должен оставаться за его пределами до тех пор, пока рана не будет обработана; игроки должны быть одеты в форму, на которой нет следов крови.

33. Виды спортивных санкций и порядок их применения

33.1. За действия против соперника, противоречащие Правилам, судья обязан назначить наказание в отношении команды или персональное наказание.

33.2. В отношении команды может быть назначено одно из следующих наказаний:

- а) свободный удар;
- б) штрафной угловой удар;
- в) штрафной бросок.

33.3. В случае, если после назначения наказания до возобновления игры произошло новое нарушение Правил или игроком проявлено «неспортивное поведение»:

- а) может быть назначено более серьезное наказание;
- б) может быть назначено персональное наказание (карточка);
- в) наказание может быть назначено в обратную сторону, если новое нарушение было со стороны команды, в пользу которой было назначено предыдущее наказание.

33.4. За любые нарушения Правил к игрок может быть применено персональное наказание (санкция), а именно:

- а) устное замечание;
- б) предупреждение и временное удаление на менее продолжительное время (зеленая карточка);
- в) временное удаление на более продолжительное время (желтая карточка);
- г) удаление до конца матча (красная карточка).

33.5. В случае, если игрок временно удален с поля (зеленая или желтая карточка), его команда имеет в своем составе на поле на одного игрока меньше в течение всего времени удаления.

33.6. Игрок, получивший вторую желтую карточку в одном матче, удаляется до конца матча (красная карточка). При удалении игрока до конца матча его команда имеет в своем составе на поле на одного игрока меньше до окончания матча.

33.7. Любое персональное наказание может быть назначено как дополнительное к штрафному угловому удару или штрафному броску.

33.8. В случае нарушения Правил или проявления «неспортивного поведения» запасным игроком или представителем команды, включенным в техническую заявку на матч, назначается устное предупреждение, а при повторном нарушении применяются спортивные санкции (карточки) к любому лицу, находящемуся на скамейке запасных или на скамейке для удаленных.

33.9. Официальные представители команды и (или) запасные игроки, находящиеся на скамейке запасных, могут быть временно удалены на 10 минут. В случае, если официальные представители команды и (или) запасные игроки удаляются на 10 минут, то один из игроков этой команды (по указанию тренера (капитана команды) покидает поле для игры на 10 минут и команда играет в меньшем составе.

33.10. Официальные представители команды и (или) запасные игроки, находящиеся на скамейке запасных получившие вторую желтую карточку

в одном матче, а также прямую красную карточку, удаляются до конца матча. При удалении до конца матча официальных представителей команды и (или) запасных игроков, находящихся на скамейке запасных, игроки этой команды не покидают поле, команда продолжает играть в прежнем составе.

33.11. Игроки, удаленные с поля до конца матча, а также официальные представители команды и (или) запасные игроки, удаленные до конца матча, обязаны находиться в раздевалке команды и не покидать ее до конца матча.

33.12. Игроки, удаленные с поля до конца матча, а также официальные представители команды и (или) запасные игроки, удаленные до конца матча, дисквалифицируются на одну календарную игру соревнований, в ходе проведения которого было удаление до конца матча.

33.13. Помимо спортивных санкций на команды, спортсменов, официальных лиц, принимающих участие в соревнованиях, могут быть наложены дисциплинарные санкции в соответствии с нормативными актами АНО «СЛОД», утвержденными коллегиальным исполнительным органом АНО «СЛОД».

34. Спортивные санкции, применяемые к командам

34.1. Правило преимущества применяется в случае, если игрок или команда теряет преимущество в результате нарушения Правил соперником, судья должен применить наказание.

34.2. Свободный удар назначается за:

а) нарушение Правил любым игроком в зоне между 23-метровыми линиями;

б) нарушение Правил игроком атакующей команды в 23-метровой зоне защищающейся команды-соперницы;

в) неумышленное нарушение Правил игроком защищающейся команды в своей 23-метровой зоне вне круга удара.

34.3. Штрафной угловой удар назначается в следующих случаях:

а) нарушение Правил игроком защищающейся команды в своем круге удара, которое не связано со взятием ворот;

б) умышленное нарушение игроком защищающейся команды в своем круге удара против соперника, не владеющего мячом и не имеющего возможности завладеть мячом;

в) умышленное нарушение Правил игроком защищающейся команды в своей 23-метровой зоне вне круга удара;

г) умышленный выброс мяча за лицевую линию игроком защищающейся команды. Вратарям разрешается отражать мяч своей клюшкой, защитной экипировкой или любой частью своего тела в любом направлении, в том числе за лицевую линию;

д) если мяч застрял в одежде или экипировке игрока при нахождении в круге удара у ворот, которые он защищает.

34.4. Штрафной бросок назначается в следующих случаях:

а) нарушение Правил игроком защищающейся команды в круге удара, которое предотвратило возможное взятие ворот. В случае, если мяч попадает в экипировку игрока или вратаря защищающейся команды, лежащую в круге удара и при этом предотвращается возможное взятие ворот, назначается штрафной бросок;

б) умышленное нарушение Правил игроком защищающейся команды в круге удара против соперника, владеющего мячом или имеющего возможность завладеть мячом.

34.5. В случае, если после назначения наказания до возобновления игры произошло новое нарушение Правил или игрок проявил «неспортивное поведение» судьи могут применить:

а) более серьезное наказание;

б) персональное наказание (карточка).

При этом, наказание может быть назначено в обратную сторону, если новое нарушение было со стороны команды, в пользу которой было назначено предыдущее наказание.

35. Персональные наказания (санкции)

35.1. За любые нарушения Правил к игроку могут быть применены:

а) устное замечание;

б) предупреждение и временное удаление на 2 минуты игрового времени (зеленая карточка);

в) удаление минимум на 5 минут игрового времени (желтая карточка);

В случае, если игрок временно удален с поля (зеленая или желтая карточка), его команда имеет в своем составе на поле на одного игрока меньше в течение всего времени удаления.

г) удаление до конца матча (красная карточка).

При удалении игрока до конца игры его команда имеет в своем составе на поле на одного игрока меньше до окончания матча.

35.2. Любое персональное наказание может быть назначено как дополнительное к штрафному угловому удару или штрафному броску.

35.3. Временно удаленный игрок должен находиться в специальном месте для удаленных игроков и может войти в игру только с разрешения судьи, который удалил его.

35.4. Во время перерывов между периодами временно удаленному игроку разрешается находиться вместе с командой. После перерыва

временно удаленный игрок должен вернуться на место для удаленных игроков.

35.5. Время удаления игрока может быть продлено за его «неспортивное поведение» во время удаления.

35.6. Игрок, удаленный с поля до конца игры, должен покинуть пределы поля и окружающую его территорию.

36. Процедура выполнения свободного, штрафного углового ударов и штрафного броска

36.1. Свободный удар выполняется с места, близкого к тому, где произошло нарушение Правил.

«Близко» означает на игровом расстоянии от места нарушения и без существенного преимущества для команды, выполняющей свободный удар. При розыгрыше свободного удара атакующей командой в 23-метровой зоне соперника место выполнения должно быть определено наиболее точно.

36.2. Свободный удар, назначенный в пользу защищающейся команды в пределах 15 м от своей лицевой линии, выполняется с расстояния 15 м от лицевой линии параллельно месту нарушения. Свободный удар, назначенный в пользу защищающейся команды в круге удара, может быть разыгран в любом месте в круге удара.

36.3. Процедура выполнения свободного удара, также применяется при розыгрыше с центра поля и введения мяча в игру после выхода за пределы поля применяются соответственно.

36.4. При выполнении свободного удара мяч должен быть неподвижным, а игроки команды-соперницы должны находиться на расстоянии не ближе 5 м от мяча.

36.5. В случае, если игрок команды-соперницы находится на расстоянии ближе 5 м от мяча, ему не разрешается препятствовать розыгрышу свободного удара, а также играть или пытаться сыграть в мяч.

В случае, если игрок соперника не играет, не пытается сыграть в мяч и не препятствует выполнению свободного удара, то нет необходимости в задержке (повторении) выполнения свободного удара.

36.6. В случае, если свободный удар назначен в пользу атакующей команды в пределах 23-метровой зоны, все игроки, за исключением игрока, выполняющего свободный удар, должны находиться на расстоянии не ближе 5 м от мяча (за исключением нижеописанных ситуаций розыгрыша свободного удара на расстоянии не более 5 м от круга удара).

36.7. Мяч вводится в игру ударом, толчком, броском или забросом. Также мяч может быть сразу сыгран верхом с использованием толчка, броска или заброса, но запрещается умышленно поднимать мяч ударом.

36.8. При выполнении свободного удара, назначенного в пользу атакующей команды в пределах 23-метровой зоны, запрещается направлять мяч в круг удара, если он преодолел расстояние менее 5 м (не обязательно в одном направлении) или если его не коснулся игрок защищающейся команды.

36.9. В случае, если игрок, выполнивший свободный удар, продолжает владеть мячом (никто из защищающихся игроков еще не коснулся мяча), то этот игрок может играть в мяч неограниченное количество раз, но мяч должен преодолеть расстояние не менее 5 м, прежде чем этот игрок повторным касанием (ударом или толчком) направит мяч в круг удара.

После того, как игрок защищающейся команды коснулся мяча, он может быть направлен в круг удара любым другим игроком, в том числе и игроком, выполнявшим свободный удар.

36.10. При выполнении свободного удара, назначенного в пользу атакующей команды в пределах 5 м от круга удара, запрещается направлять мяч в круг удара, если он прошел менее 5 м или если его не коснулся игрок защищающейся команды.

36.11. В случае, если свободный удар разыгрывается сразу же после назначения и игрок, выполнивший свободный удар, продолжает владеть мячом, игрокам защищающейся команды, находившимся в круге удара на расстоянии менее 5 м от мяча в момент розыгрыша, разрешается ставить заслон, следуя внутри круга удара за атакующим игроком, владеющим мячом, при условии, что они не предпринимают попыток завладеть мячом или каким-либо образом повлиять на игру до того момента, пока мяч не преодолеет расстояние 5 м или не коснется другого правильно расположенного на момент розыгрыша игрока защищающейся команды.

36.12. В случае, если игрок атакующей команды не разыгрывает свободный удар сразу после назначения, все игроки должны отойти на расстояние не менее 5 м от мяча до выполнения свободного удара.

За исключением вышеуказанных случаев, любая игра в мяч, попытка сыграть в мяч или помеха, создаваемая атакующим или защищающимся игроком, находившимся на расстоянии менее 5 м от мяча в момент розыгрыша, должна наказываться соответствующим образом.

36.13. При атаке разрешается перебрасывать мяч через зону круга удара так, чтобы мяч приземлился за пределами круга удара, если в соответствии с Правилами мяч во время полета не создает опасности для кого-либо из игроков и нет возможности для других игроков сыграть в мяч в круге удара во время полета.

36.14. После назначения штрафного углового удара время останавливается и запускается по готовности команд к розыгрышу. Команды должны как можно скорее занять свои позиции для выполнения штрафного углового удара.

36.15. Мяч устанавливается на лицевой линии в пределах круга удара на расстоянии не менее 10 м от ближней стойки ворот с любой стороны ворот по усмотрению команды, выполняющей штрафной угловой удар.

36.16. Поддача мяча выполняется толчком или ударом без умышленного подъема мяча. Игрок, выполняющий подачу мяча, должен располагаться таким образом, чтобы, по крайней мере, одна его нога находилась за лицевой линией.

36.17. До подачи мяча игроки атакующей команды должны располагаться за линией круга удара. При этом ноги, руки и клюшки игроков атакующей команды не должны касаться покрытия в круге удара.

До выполнения подачи мяча все игроки как атакующей, так и защищающейся команды, кроме игрока, выполняющего подачу, должны находиться не ближе 5 м от мяча;

36.18. Не более пяти защищающихся игроков, включая вратаря, должны находиться за лицевой линией, при этом ноги, руки и клюшки игроков защищающейся команды не должны касаться покрытия в круге удара. Если защищающаяся команда играет только полевыми игроками, ни один из игроков защищающейся команды, находящихся за лицевой линией, не имеет привилегий вратаря. Все остальные игроки защищающейся команды должны находиться за центральной линией;

36.19. До подачи мяча ни одному игроку атакующей команды, за исключением игрока, выполняющего подачу, не разрешается пересекать линию круга удара и ни одному игроку защищающейся команды не разрешается пересекать лицевую или центральную линии;

36.20. Игроку, выполнившему подачу мяча, не разрешается повторно касаться мяча или приближаться к нему на игровое расстояние до тех пор, пока любой другой игрок не сыграет в мяч.

36.21. Взятие ворот не может быть засчитано до тех пор, пока мяч не выйдет за линию круга удара.

В случае, если первая попытка взятия ворот произведена ударом (не толчком, броском или забросом), то гол засчитывается только в том случае, если мяч пересечет линию ворот или движется по такой траектории, при которой он пересек бы линию ворот, на высоте не выше 460 мм (высота нижней обшивки ворот) до касания любого из игроков. Это правило

применяется и в том случае, если мяч коснулся клюшки или тела игрока защищающейся команды перед выполнением первого удара по воротам.

36.22. Также считается нарушением, если при пробитии ударом по воротам мяч был поднят слишком высоко, даже если впоследствии мяч коснулся клюшки или тела кого-либо из игроков.

36.23. Мяч может быть поднят на высоту более 460 мм при условии, что он не опасен ни для кого из игроков и пересечет линию ворот без постороннего вмешательства на высоте ниже 460 мм.

36.24. При втором и последующих ударах по воротам, а также, если атака ворот выполняется толчком, броском, с отскока или забросом разрешается поднимать мяч на любую высоту при условии, что он не опасен ни для кого из игроков.

36.25. Защитник, выбегающий прямо на бросок по воротам или в игрока, выполняющего бросок, не пытаясь при этом играть клюшкой в мяч, должен быть наказан за опасную игру.

36.26. В случае, если при первом броске по воротам защитник находится от мяча ближе 5 м и мяч попадает ему в ноги ниже колен, то назначается повторный штрафной угловой удар;

В случае, если мяч попадает защитнику в колено или выше в тело при нахождении в нормальном положении, то такой бросок считается опасным и назначается свободный удар в пользу защищающейся команды.

36.27. Правила выполнения штрафного углового удара перестают действовать, если мяч выходит из круга удара на расстояние более 5 м.

36.28. В случае, если был назначен штрафной угловой удар, а игровое время периода закончилось, то игра продолжается до окончания штрафного углового удара или любого повторного штрафного углового удара, или штрафного броска, назначенных в ходе его исполнения.

36.29. Штрафной угловой удар считается законченным, если:

- а) засчитано взятие ворот;
- б) назначен свободный удар в пользу защищающейся команды;
- в) мяч вышел за линию круга удара на расстояние более 5 м;
- г) мяч вышел за лицевую линию и не был назначен повторный штрафной угловой удар;
- д) игрок защищающейся команды совершил нарушение Правил, не приведшее к назначению повторного штрафного углового удара;
- е) назначен штрафной бросок.

36.30. В случае, если во время выполнения штрафного углового удара:

- а) обе ноги подающего игрока находятся на поле – штрафной угловой удар выполняется повторно;

б) подающий игрок совершает обманные движения при розыгрыше мяча – он отправляется за центральную линию, но может быть заменен другим игроком, после чего штрафной угловой удар выполняется повторно. В случае, если эти обманные движения приводят к нарушению Правил игроками защищающейся команды, то за центральную линию отправляется только этот атакующий игрок;

в) полевой игрок защищающейся команды, пересекает лицевою линию или линию ворот до подачи мяча – он отправляется за центральную линию и не может быть заменен другим игроком, после чего угловой удар выполняется повторно.

В случае, если другой игрок защищающейся команды пересекает лицевою линию или линию ворот до подачи мяча во время повторного штрафного углового удара, то нарушивший игрок также отправляется за центральную линию и не может быть заменен другим игроком.

В случае, если игрок защищающейся команды пересекает центральную линию до подачи мяча, то штрафной угловой удар выполняется повторно;

г) вратарь пересекает лицевою линию до подачи мяча – один из полевых игроков защищающейся команды отправляется за центральную линию, после чего угловой удар выполняется повторно. Защищающаяся команда выбирает, кто из полевых игроков отправится за центральную линию и этот игрок не может быть заменен.

В случае, если вратарь повторно пересекает лицевою линию до подачи мяча при повторно назначенном штрафном угловом ударе, то защищающаяся команда выбирает следующего полевого игрока, который отправится за центральную линию без права замены.

Штрафной угловой удар считается повторным, пока не будет выполнено любое из условий, указанных в пункте 34.3 Правил.

В отличие от повторно назначенного штрафного углового удара при последующих штрафных угловых ударах команда может снова защищаться в количестве не более пяти игроков;

д) игрок атакующей команды пересекает линию круга удара до подачи мяча, то игрок, подающий мяч, отправляется за центральную линию, после чего угловой удар выполняется повторно. Атакующим игрокам, отправленным за центральную линию, не разрешается участвовать в повторно назначенном штрафном угловом ударе, но они могут принимать участие в последующих штрафных угловых ударах;

е) игрок атакующей команды совершает любое другое нарушение Правил – назначается свободный удар в пользу защищающейся команды (за исключением случаев, указанных в настоящем пункте, свободный удар,

штрафной угловой удар и штрафной бросок назначаются в соответствии с Правилами.

36.31. При назначении штрафного броска время матча останавливается. Все игроки, за исключением игрока, защищающего ворота, и игрока, выполняющего штрафной бросок, должны находиться за пределами 23-метровой зоны, не препятствуя выполнению штрафного броска.

36.32. Мяч устанавливается на отметку, с которой выполняется штрафной бросок, а игрок, выполняющий бросок, должен находиться за мячом, на игровом расстоянии от него, перед выполнением броска.

36.33. Игрок, защищающий ворота, должен стоять обеими ногами на линии ворот и даже после свистка на выполнение штрафного броска, ему не разрешается выходить с линии ворот и двигаться с места до момента касания мяча клюшкой игрока, выполняющего штрафной бросок.

В случае, если игрок, защищающий ворота, принимает участие в игре как полевой игрок, он может надеть только защитную маску.

В случае, если при назначении штрафного броска защищающаяся команда играет только полевыми игроками и не использует возможность замены полевого игрока на вратаря, игрок, защищающий ворота, может отражать штрафной бросок только клюшкой.

36.34. Убедившись в готовности игрока, защищающего ворота и игрока, выполняющего штрафной бросок, судья дает свисток на выполнение броска. Выполнять бросок без свистка судьи не разрешается.

36.35. Игроку, выполняющему штрафной бросок и игроку, защищающему ворота, не разрешается затягивать выполнение штрафного броска.

36.36. Штрафной бросок выполняется толчком, броском или забросом на любой высоте. Использование «протяжки» (длительный контакт клюшки с мячом) при выполнении штрафного броска запрещено.

Кроме того, игроку, выполняющему бросок, не разрешается

- а) делать ложные замахи;
- б) повторно касаться мяча или двигаться после броска по направлению к игроку, защищающему ворота.

36.37. Штрафной бросок считается законченным в следующих случаях:

- а) забит гол;
- б) мяч остановился в круге удара, застрял в защитной экипировке вратаря, пойман вратарем или вышел за пределы круга удара.

36.38. В случае, если при выполнении штрафного броска:

- а) бросок выполнен до свистка и произошло взятие ворот – штрафной бросок выполняется снова;

б) бросок выполнен до свистка, и не произошло взятие ворот – назначается свободный удар в пользу защищающейся команды;

в) при любом другом нарушении Правил игроком, выполняющим штрафной бросок – назначается свободный удар в пользу защищающейся команды;

г) при любом нарушении Правил игроком, защищающим ворота, в том числе, если он вышел хотя бы одной ногой с линии ворот до момента выполнения штрафного броска – штрафной бросок выполняется снова.

36.39. В случае, если игрок, защищающий ворота отразил бросок, но вышел хотя бы одной ногой с линии ворот до момента выполнения штрафного броска, то этот игрок получает предупреждение, а при повторном нарушении он должен быть удален (зеленая карточка, в дальнейшем – желтая карточка).

36.40. В случае, если мяч был забит, несмотря на нарушение Правил игроком, защищающим ворота, мяч засчитывается.

За нарушение Правил игроком защищающейся команды, если мяч не был забит, назначается повторное выполнение штрафного броска.

За нарушение Правил игроком атакующей команды, не выполняющим штрафной бросок, если мяч был забит, штрафной бросок назначается повторно.

37. Правила поведения участников соревнований

37.1. Участники соревнований обязаны:

а) придерживаться общепринятых норм поведения, проявлять уважительное отношение к официальным лицам, судьям, зрителям, представителям средств массовой информации, а также к другим участникам соревнований;

б) воздерживаться от грубых и оскорбительных высказываний, жестов и действий;

в) соблюдать принципы спортивного поведения и честной спортивной борьбы;

г) соблюдать Правила, Положение (регламент), а также организационно-распорядительные документы АНО «СЛОД».

38. Требования к спортивной экипировке и размещению на ней рекламы

38.1. Полевые игроки команды должны быть одеты в одинаковую форму.

38.2. Игрокам запрещается носить предметы, представляющие опасность для других игроков.

38.3. Полевым игрокам разрешается носить:

а) защитные перчатки, которые не увеличивают существенно естественный размер руки. При этом любая защита рук, используемая как для игры, так и для защиты при штрафных угловых ударах должна помещаться (в естественном состоянии) в открытый ящик размерами 290x180 x110 мм;

б) щитки, защищающие голень и голеностопный сустав, и защиту полости рта;

в) любую защиту тела (включая защиту ног или наколенники при штрафном угловом ударе), которая надевается под игровую форму. Наколенники, используемые для этой цели, могут выходить за пределы гетр, при условии, что их цвет точно совпадает с цветом гетр или черный;

г) гладкую предпочтительно прозрачную или однотонную защитную маску, плотно прилегающую к лицу, мягкий защитный шлем или защиту глаз в форме пластиковых очков (очки в мягкой оправе с пластиковыми линзами) на протяжении всего матча (только при наличии медицинских показаний). Медицинские показания должны подтверждаться соответствующими документами и игрок должен понимать возможные последствия его участия в игре при таком состоянии здоровья;

д) гладкую, предпочтительно прозрачную или однотонную защитную маску или маску с металлической сеткой, повторяющую контуры лица, при оборонительных действиях во время проведения штрафного углового удара или штрафного броска до их окончания, а также до момента розыгрыша свободного удара сразу же после окончания штрафного углового удара, а именно выполнение передачи мяча партнеру. Основной целью ношения маски при оборонительных действиях во время проведения штрафного углового является безопасность игроков. Ношение масок, которые соответствуют указанной цели, должно быть разрешено;

38.4. Полевым игрокам не разрешается:

а) при ношении маски вести себя в манере, опасной для других игроков, получая преимущество за счет защитного снаряжения, которое на них надето;

б) носить шлем (маску или другой защитный головной убор).

38.5. Вратари должны быть одеты в игровую майку, отличную по цвету от формы полевых игроков обеих команд, которая одевается поверх защитной экипировки верхней части тела. Налокотники могут быть одеты поверх игровой майки.

38.6. Вратарь должен быть одет в защитную экипировку, состоящую, как минимум, из шлема, щитков и бахил. Вратарь может снять шлем и любую защиту рук только при выполнении им штрафного броска.

Только вратарям разрешается надевать следующую защитную экипировку: нагрудник, наплечники, налокотники, нарукавники, перчатки, набедренники, наколенники, щитки и бахилы.

38.7. Не допускается использование одежды или защитной экипировки, которые значительно увеличивают естественные размеры тела вратаря или той части, которую они защищают.

38.9. Дополнительная информация и требования к одежде игроков, личной экипировке и рекламе могут устанавливаться Положением (регламентом), утвержденным коллегиальным исполнительным органом АНО «СЛОД».

39. Требования к техническим характеристикам спортивного инвентаря, а также к точности приборов, используемых на соревнованиях для измерения (контроля) таких характеристик

39.1. Для ведения игры спортсмены используют спортивный инвентарь – клюшки и мяч, а также защитное снаряжение вратаря: перчатки и щитки, имеющие соответствующие характеристики. Отклонения от характеристик, предусмотренных Правилами, не допускаются. Вместе с тем, ФИИ оставляет за собой право запрещать любые клюшки, которые, по мнению Комитета по Правилам ФИИ, являются небезопасными или могут иметь негативное влияние на игру.

39.2. Все измерения клюшки, с учетом других ее параметров, производятся с дополнительными обмотками и отделкой (т.е. в том виде, в котором клюшка будет использоваться на поле).

Форма и размеры проверяются путем размещения клюшки игровой стороной вниз на ровной поверхности, на которую нанесены линии, показанные на рисунках 3 и 4.

Линии А, А1, В, В1 и У параллельны и перпендикулярны линиям С и Х. На рисунках 3 и 4 указаны следующие размеры:

Между линиями А и А1	51 мм
Между линиями А и В	20 мм
Между линиями А1 и В1	20 мм
Между линиями А и У	25.5 мм
Между линиями С и Х	100 мм

39.3. Клюшка имеет традиционную форму, состоящую из рукоятки и крюка. Вся клюшка должна быть гладкой. Любые клюшки, представляющие потенциальную опасность для игры, запрещены.

Клюшка и возможные дополнения могут быть изготовлены или содержать любой материал, кроме металла или металлических компонентов при условии, что они подходят для игры в хоккей и не являются опасными.

39.4. Применение ленты и смол допускается при условии, что они не являются опасными и что клюшка соответствует спецификациям.

39.5. На рисунках 3 и 4 клюшка располагается следующим образом:

- а) линия Y проходит через центр в верхней части рукоятки (рукоятка клюшки начинается от линии C и продолжается в направлении $Y +$;
- б) основание крюка клюшки располагается, касаясь линии X ;
- в) крюк клюшки начинается от линии X и заканчивается на линии C .

Рисунок 3



Рисунок 4



39.6. В приведенных ниже характеристиках применяются следующие определения:

а) «гладкая» – без шероховатых и острых частей. Поверхность должна быть ровной и равномерной, без заметных выступов и углублений, а также не должна быть шероховатой, морщинистой, пупырчатой, с канавками и надрезами. Края должны сопрягаться с радиусом не менее 3 мм;

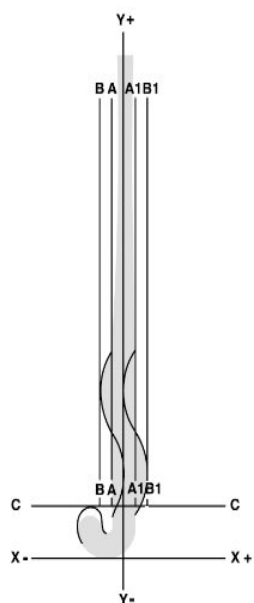
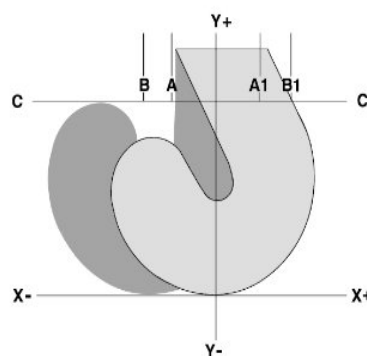
б) «плоская» – без искривлений, выпуклых и вогнутых частей, имеющих радиус менее 2 м, гладко сопрягающаяся на краях с радиусом не менее 3 мм;

в) «непрерывный» – располагается вдоль всего предмета без разрыва.

39.7. Игровая сторона клюшки – вся сторона, показанная на рисунках 3 и 4 и края этой стороны.

39.8. Переход от рукоятки к крюку должен быть гладким и непрерывным, без неровностей или других разрывов.

39.9. Крюк должен быть в форме буквы «J» или «U», загнутый вверх или открытый конец которого ограничен линией C .

39.10. Крюк не ограничивается в пределах линий С и Х в направлении Х- или Х+.

39.11. Крюк должен быть плоским только с левой стороны (сторона, находящаяся слева от игрока, когда он держит клюшку перед собой, направленную вперед открытым концом крюка, т.е. сторона, показанная на рисунках).

39.12. Плоская игровая сторона крюка может иметь выпуклость или вогнутость с гладким и непрерывным профилем и максимальным отклонением от плоскости 4 мм, которая может распространяться на любую длину рукоятки.

Отклонение проверяется путем размещения линейки длиной 53 мм поперек клюшки в любой точке игровой стороны и измерения с использованием стандартного глубиномера.

39.13. Для этой цели также можно использовать инструмент для измерения загиба, показанный на рисунке 5. Глубина вогнутой кривизны под линейкой не должна превышать 4 мм.

Другие углубления или пазы на игровой стороне клюшки не допускаются.

Рисунок 5

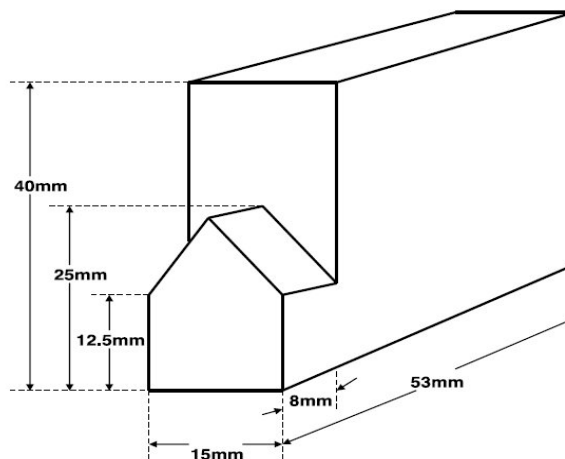

39.14. Плоская игровая сторона крюка клюшки и любое ее продолжение по рукоятке должны быть гладкими.

39.15. Скручивание или скручивания вдоль плоской игровой стороны клюшки от крюка и вдоль любого продолжения ее по рукоятке не допускаются, т.е. пересечение плоскости, образуемой плоской игровой стороной крюка клюшки с любой плоскостью, образуемой всей или частью плоской стороны рукоятки должно оставаться параллельным линии С-С.

39.16. Допускается, чтобы рукоятка имела изгиб или искривление так, чтобы отклоняться за линию А в пределах линии В или, но не одновременно, иметь изгиб или искривление так, чтобы отклоняться за линию А1 в пределах линии В1.

39.17. Любой загиб по длине клюшки должен иметь непрерывно плавный профиль по всей длине, с игровой или с обратной стороны клюшки, но не с обеих сторон, и не должен превышать по глубине 25 мм. Точка максимального загиба должна быть не ближе 200 мм к основанию крюка (линия X на рисунке 3). Не допускается более одного изгиба.

Клюшка кладется игровой стороной вниз на плоскую поверхность в естественном состоянии покоя (рисунок 6). Для измерения загиба используется инструмент, показанный на рисунке 5, который кладется своим основанием на испытательную поверхность. Конец инструмента, имеющий высоту 25 мм не должен проходить свободно на глубину более 8 мм под клюшку в любой точке; т.е. инструмент не должен проходить под клюшкой беспрепятственно до момента, когда край клюшки коснется оставшейся части инструмента.

Рисунок 6

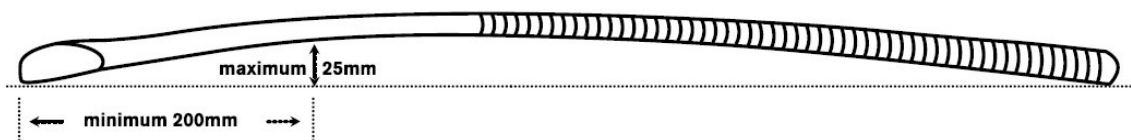

39.18. Края и неигровая (обратная) сторона клюшки должны быть закругленными и иметь непрерывный гладкий профиль. Плоские части на краях или обратной стороне клюшки не допускаются.

Разрешается наличие гладких и мелких неровностей и углублений с максимальной глубиной 4 мм на обратной стороне рукоятки. Не допускаются неровности и углубления на обратной стороне крюка клюшки.

39.19. Со всеми дополнительными покрытиями клюшка должна проходить через кольцо с внутренним диаметром 51 мм. Общий вес клюшки не должен превышать 737г.

39.20. Длина клюшки при измерении от конца ручки до основания крюка (линия X на рисунке 3) должна не превышать 105 см.

39.21. Скорость мяча должна быть не выше, чем 98% скорости крюка клюшки в тестовых условиях. Скорость мяча определяется по серии из 5 тестов при скорости клюшки 80 км/ч на симуляторе одобренной ФН

лаборатории. Скорость мяча рассчитывается по времени прохождения им двух измерительных точек и выражается, как отношение к указанной скорости клюшки. Используются одобренные FIH мячи. Тест проводится в лабораторных условиях при температуре около 20°C и относительной влажности около 50%.

39.22. Мяч – круглый, изготовлен из любого материала белого или другого согласованного цвета, контрастного к поверхности поля. Мяч должен быть твердым с гладкой поверхностью, но допускается поверхность с углублениями.

39.23. Размер мяча составляет от 224 до 235 мм в окружности, а вес – от 156 до 163 г;

39.24. Снаряжение вратаря включает: перчатки и щитки.

39.25. Перчатки должны быть не более 228 мм в ширину и 355 мм в длину, если их положить на ровную поверхность вверх ладонями. Также должны отсутствовать дополнения, удерживающие клюшку, если ее не держит рука.

39.26. Щитки: должны быть шириной не более 300 мм каждый, когда надеты на ноги вратаря. Размер вратарских перчаток и щитков измеряется при помощи шаблона с соответствующим внутренним размером.

40. Условия проведения соревнований при изменении климатических и иных факторов

40.1. Главный судья (инспектор) вправе приостановить проведение соревнований в случае возникновения непредвиденных, чрезвычайных обстоятельств, в том числе по техническим причинам (например, отключение электроэнергии), если это угрожает безопасности или влияет на нормальный ход соревнований до того момента, когда он посчитает их подходящими для возобновления соревнований.

40.2. Соревнования, прерванные по техническим причинам или иным обстоятельствам, должны быть продолжены или закончены в тот же день. Если это невозможно, то решением ГСК соревнования переносятся на другой день или сроки.

41. Сроки рассмотрения и принятия решений по поступившим в ходе соревнований возражениям, протестам, апелляциям с указанием размера залога за протест (при наличии залога), а также возврата такого залога при удовлетворении протеста

41.1. Устный протест должен быть подан представителем (менеджером) или тренером команды, участвующих в матче, в течение 30 минут после окончания матча.

41.2. В случае подачи протеста представитель (менеджер) или тренер обязан предупредить Главного судью (инспектора), руководство команды-

соперницы о подаче протеста. Главный судья (инспектор) делает в протоколе сыгранного матча запись о времени подачи протеста. На матчах, на которых не назначен Главный судья (инспектор), на судей в поле, назначенных на обслуживание данного матча, возлагаются обязанности Главного судьи (инспектора).

41.3. Письменный протест подается в течение 30 минут с момента внесения записи в протокол информации о подаче протеста. По истечении этого времени, протест к рассмотрению не принимается. В этом случае Главный судья (инспектор) делает в протоколе запись о том, что протест отклонен по причине его несвоевременной подачи.

41.4. Главный судья (инспектор) обязан незамедлительно сообщить о подаче протеста в Комитет проведения соревнований АНО «СЛОД» по телефону и отправить копию протеста в АНО «СЛОД» в течение 30 минут с момента подачи письменного протеста.

41.5. В случае, если протест принят к рассмотрению на месте проведения соревнований, Главный судья (инспектор) должен вынести решение по протесту в течение двух часов после его подачи и сообщить о решении в АНО «СЛОД».

41.6. В случае, если на месте проведения соревнований вопрос по протесту по каким-либо причинам решить не представляется возможным, документы, необходимые для его рассмотрения, отправляются в Спортивно-дисциплинарный комитет АНО «СЛОД».

41.7. Спорные вопросы при необходимости выносятся на рассмотрение коллегиального исполнительного органа АНО «СЛОД».

42. Способы определения победителей соревнований и распределения мест

42.1. Победителем матча становится команда, забившая больше мячей. Если мячей забито не было или обе команды забили одинаковое количество мячей, результатом матча является ничья. При необходимости определении победителя матча по итогам ничейного результата применяются послематчевые буллиты. Информация о послематчевых буллитах как способе достижения результата после ничейного матча содержится в Приложении № 5.

42.2. Победитель соревнований определяется с учетом требований Правил, в зависимости от системы их проведения.

42.3. При проведении соревнований по круговой системе или с применением группового этапа (смешанная система), места команд по итогам соревнований или в группе определяются по наибольшей сумме очков, набранной командами по итогам всех матчей.

42.4. При проведении соревнований применяется следующая система подсчета очков: победа 3 очка, ничья – 1 очко, поражение – 0 очков, неявка – минус 1 очко.

42.5. При равенстве очков у двух и более команд, при проведении соревнований по круговой или смешанной системам (групповой этап), преимущество определяется по:

- а) наибольшему количеству побед во всех матчах;
- б) лучшей разнице забитых и пропущенных мячей во всех матчах;
- в) наибольшему количеству забитых мячей во всех матчах;
- г) личной встрече команд;
- д) серии буллитов.

42.6. При проведении соревнований по другим системам порядок распределения мест команд устанавливается Положением (регламентом).

VI. ТРЕБОВАНИЯ К ФОРМИРОВАНИЮ СУДЕЙСКОЙ КОЛЛЕГИИ

43. Общие положения

43.1. Судейство хоккейного матча является трудным, но стоящим способом принять участие в этой игре.

43.2. Судьи вносят свой вклад в игру следующим образом:

- а) помогают поднять уровень игры на всех уровнях, обеспечивая соблюдение Правил игроками;
- б) обеспечивают, чтобы каждая игра проходила в правильном духе;
- в) помогают увеличить удовольствие от игры, получаемое игроками, зрителями и другими лицами.

43.3. Цели справедливого и беспристрастного судейства достигаются за счет действий судей, которые должны быть:

- а) последовательными: судьи поддерживают уважение игроков, будучи последовательными в своих решениях;
- б) справедливыми: принимаемые решения должны быть справедливыми и честными;
- в) подготовленными: вне зависимости от опыта судейства важна тщательная подготовка к каждому матчу;
- г) сосредоточенными: судьи должны все время поддерживать концентрацию; судья должен не позволять себе отвлекаться;
- д) доступными: правильное понимание Правил должно сочетаться с хорошим взаимопониманием с игроками;
- е) направлены на повышение уровня своих навыки: судьи должны стремиться стать еще лучше с каждым матчем;

ж) естественными: судья должен все время оставаться самим собой, а не подражать кому-то другому.

43.4. Судьи обязаны:

а) знать Правила, но помнить, что следует их интерпретировать, исходя из духа Правил и здравого смысла;

б) поддерживать и поощрять хорошую игру, быстро и четко разбираться с нарушениями и применять соответствующие наказания;

в) держать игру под контролем и поддерживать его на протяжении всего матча;

г) использовать все доступные средства для управления матчем;

д) как можно больше, использовать Правило преимущества, чтобы не прерывать естественный ход матча, но не терять при этом управление.

44. Применение Правил

44.1. В целях защиты хорошей игры и применения наказаний за нарушения Правил необходимо:

а) определить степень серьезности нарушения. Серьезные нарушения, такие как опасная и грубая игра должны быстро и четко пресекаться;

б) жестко наказывать умышленные нарушения;

в) показать игрокам, что при их сотрудничестве будет поощряться хорошая игра и матч будет прерываться только когда это действительно необходимо.

44.2. Применение принципа преимущества:

а) необязательно наказывать за каждое нарушение, если нарушитель не получил преимущества. Необязательные остановки хода матча могут привести к необоснованным задержкам и вызывать раздражение;

б) при нарушении Правил судья должен сохранить преимущество пострадавшей команды, если оно является более строгим наказанием для нарушителя;

в) владение мячом не означает автоматически, что команда имеет преимущество; преимущество есть в том случае, если игрок/команда, владеющая мячом, имеет возможность дальнейшего развития своих действий на поле;

г) дав возможность разыграть преимущество, нельзя давать второй шанс, возвращаясь к назначению наказания;

д) важно предвидеть ход матча, чтобы выйти за рамки совершаемого действия и понимать возможное развитие событий.

44.3. Управление матчем:

а) решения должны приниматься быстро, без сомнений, четко и последовательно;

б) строгость, проявленная в начале матча, как правило, предотвращает повторение нарушения;

в) недопустимо, чтобы игроки оскорбляли соперников, судей или других официальных лиц матча устно или телодвижениями и отношением. Судьи должны строго наказывать оскорбления такого рода и в соответствующих случаях, вынося устное предупреждение или показывая зеленую, желтую или красную карточку. Предупреждения и удаления могут применяться как отдельно, так и в комбинации с другими видами наказания;

г) устные предупреждения могут даваться игрокам, находящимся в непосредственной близости без остановки матча;

д) игроку могут быть показаны две зеленые или две желтые карточки за разные небольшие нарушения во время одного матча (хотя так делать и не рекомендуется). Однако, при повторении нарушения, за которое игроку уже была показана карточка, нельзя показывать ему такую же карточку, а должно быть назначено более строгое наказание;

е) если игрок заработал вторую желтую карточку, то период его удаления должен быть существенно больше, чем в случае первого удаления;

ж) должна быть четкая разница в длительности удаления при предъявлении желтой карточки за небольшое нарушение или за более серьезное и (или) связанное с физическим воздействием на соперника нарушение;

з) если игрок умышленно ведет себя неподобающим образом по отношению к другим игрокам, судьям или другим официальным лицам матча, ему должна быть немедленно показана красная карточка.

44.4. Наказания:

а) существует большой выбор штрафных санкций, предусмотренных Правилами;

б) для наказания серьезных и повторяющихся нарушений судья вправе использовать две штрафных санкции одновременно.

45. Требования к навыкам судьи

45.1. Основными навыками судьи являются:

- а) подготовка к матчу;
- б) взаимодействие;
- в) подвижность и расположение на поле;
- г) использование свистка;
- д) жестикауляция.

45.2. Подготовка к матчу:

а) судьи должны тщательно готовиться к каждому матчу, появляясь на поле заранее;

б) перед началом матча оба судьи должны проверить разметку поля, ворота и сетки и проверить, нет ли опасного игрового оборудования или оснащения поля;

в) у обоих судей форма должна быть одинакового цвета, отличающегося от цвета формы обеих команд;

г) одежда должна соответствовать погодным условиям;

д) обувь должна соответствовать покрытию поля и способствовать подвижности;

е) у судьи должны быть в наличии копия Правил, громкий и отличительный свисток, секундомер, цветные карточки для назначения персональных наказаний и материалы для записей подробностей матча.

45.3. Взаимодействие:

а) необходимо, чтобы между судьями было хорошее взаимодействие и тесное сотрудничество;

б) перед матчем должны обсудить и договориться, как они собираются совместно действовать, чтобы помогать друг другу. Между судьями должен быть установлена и поддерживаться визуальный контакт;

в) судьи должны брать на себя ответственность и быть готовым прийти на помощь, когда что-то не попало в поле зрения их коллеги, или ему не видно какую-то часть поля. Судья должен быть готов при необходимости пересечь центральную линию и зайти на половину коллеги насколько это будет нужным, чтобы помочь ему. Такие действия вселяют в игроков уверенность в правильности принимаемых решений;

г) оба судьи должны вести записи о забитых голах и показанных карточках, которые сверяются по окончании матча.

45.4. Подвижность и расположение на поле:

а) судьи должны быть подвижными, чтобы они могли перемещаться в соответствующую позицию на протяжении всего матча;

б) неподвижные судьи не могут видеть игру достаточно ясно, чтобы все время принимать правильные решения;

в) физически подготовленные, мобильные и правильно располагающиеся судьи могут лучше сконцентрироваться на ходе матча и решениях, которые необходимо принять;

г) каждый судья действует в основном на одной половине поля справа от центральной линии;

д) в большинстве случаев, наиболее подходящее положение для судей – впереди и справа от атакующей команды;

е) когда игра идет между центральной и 23-метровой линиями, судьи должны располагаться у боковой линии;

ж) когда игра идет в 23-метровой зоне или круге удара, судьям следует смещаться в поле от боковой линии, а при необходимости в круг удара, чтобы видеть совершаемые нарушения и принимать решения о правильности взятия ворот;

з) при штрафных угловых ударах и после того, как мяч покинул пределы поля, судьям следует занимать такое положение, при котором им будут ясно видны все возможные действия;

и) при штрафных бросках судьи должны располагаться позади и справа от игрока, выполняющего штрафной бросок;

к) судьи должны не допускать, чтобы их расположение препятствовало ходу игры;

л) судьи должны все время находиться лицом к игрокам.

45.5. Использование свистка:

а) свисток – это главный способ взаимодействия судей с игроками, друг другом и другими лицами, принимающими участие в матче;

б) свисток должен даваться отчетливо и достаточно громко, чтобы его слышали все участники матча. Это не означает, что нужно все время долго и громко свистеть;

в) тон и длительность свистка должны меняться, чтобы донести до игроков тяжесть совершенного нарушения.

45.6. Жестикуляция:

а) сигналы должны подаваться ясно и настолько долго, чтобы все игроки и другой судья поняли принятое решение;

б) разрешается использовать только официальные сигналы;

в) при подаче сигнала желательно стоять на месте;

г) сигналы с указанием направления нельзя подавать через тело (указывать назад);

д) неправильно отворачиваться от игроков при подаче сигнала или принятии решения; таким образом можно пропустить последующие нарушения, потерять концентрацию или продемонстрировать неуверенность.

46. Состав главной судейской коллегии с указанием наименований должностей судей и ее полномочия

46.1. Для организации и руководства проведения соревнований по хоккею на траве оргкомитетом совместно с Главным судьей (инспектором) формируется ГСК.

46.2. В состав ГСК включаются:

- а) Главный судья (инспектор);
- б) заместитель Главного судьи (инспектора);
- в) главный секретарь;
- г) заместитель главного секретаря.

46.3. Количество заместителей Главного судьи определяется Главным судьей (инспектором) по согласованию с оргкомитетом, в зависимости от количества площадок, на которых проводятся соревнования и команд – участниц соревнований.

47. Состав судейской коллегии с указанием наименований должностей спортивных судей и ее полномочия

47.1. Судейская коллегия формируется организаторами соревнований по согласованию с Главным судьей (инспектором).

47.2. В состав судейской коллегии включаются:

- а) судья-секретарь;
- б) судья в поле;
- в) судья-информатор;
- г) судья на табло.

47.3. Компетенция судейской коллегии не выходит за рамки Правил.

48. Обязанности судей

Судьи должны не только знать Правила, но и правильно их трактовать, постоянно повышать свою судейскую квалификацию, проводить матчи в рамках Правил, уважая труд спортсменов и тренеров. Судьи должны вести серьезную физическую и психологическую подготовку к матчу, нести ответственность за свою работу.

48.1. Главный судья (инспектор).

Главный судья (инспектор) должен прибыть на место проведения соревнований за один день до начала соревнований.

На матчах, на которых не назначен Главный судья (инспектор), на судей в поле, назначенных на обслуживание данного матча, возлагаются обязанности Главного судьи (инспектора).

Вечером в день прибытия Главный судья (инспектор) должен провести техническое совещание менеджеров и судей, на котором обсуждаются вопросы трактовки Правил, начало времени игр, цвета игровой формы команд.

Перед началом соревнований Главный судья (инспектор) обязан проверить у команд-участниц все клюшки, включая запасные. Клюшки, не соответствующие Правилам, должны быть изъяты и находиться в помещении, предоставленном для работы инспектора, до окончания тура.

Главный судья (инспектор) обязан проверить присутствие во время проведения каждого матча бригады скорой медицинской помощи (специализированная реанимационная или кардиологическая) и работников правопорядка (полиции). Главный судья (инспектор) осуществляет контроль времени матча.

Главный судья (инспектор) осуществляет контроль за поведением официальных представителей и спортсменов обеих команд, находящихся на скамейке для запасных игроков, осуществляет контроль работы судьи-секретаря и ведет контроль судейства игр.

48.2. Главный секретарь.

Главный секретарь руководит работой секретариата и отвечает за своевременную подготовку и оформление всей документации, относящейся к проведению соревнований, за правильностью заполнения протокола.

Главный секретарь обязан:

- а) разработать план работы секретариата, подобрать состав секретариата и распределить обязанности;
- б) изучить Положение о соревнованиях;
- в) согласовать с Главным судьей (инспектором) программу соревнований;
- г) подготовить таблицы для подсчета очков;
- д) составить заявки на канцелярские принадлежности, оборудование и инвентарь для работы;
- е) подготовить тексты для дипломов, грамот, программ, технических результатов и т.п.;
- ж) организовать регистрацию явки официальных представителей на заседания;
- з) обеспечить судейские бригады необходимыми бланками, протоколами и формами для проведения соревнований;
- и) обеспечить данными для ежедневного выпуска программ соревнований и технических результатов для выдачи их судьям,

представителям участвующих организаций, прессе, радио, телевидению, официальным лицам;

- к) принимать от представителей заявления о замене участников;
- л) принимать протесты от представителей (менеджеров) на игроков, которые были допущены к соревнованиям с неправильным и(или) неполным пакетом документов. Такие протесты подаются в день проведения комиссии по допуску и рассматриваются ГСК;
- м) готовить итоговые технические результаты и другие материалы;
- н) составить общий технический отчет о проведенных соревнованиях.

48.3. Заместитель главного судьи (инспектора).

Заместитель главного судьи (инспектора) обязан обеспечить организацию, руководство и контроль работы судейских бригад, докладывать по окончании матча Главному судье (инспектору) о ходе соревнований, давать оценку работе каждого судьи.

48.4. Заместитель главного секретаря.

Заместитель главного секретаря обязан:

- а) принимать участие в работе комиссии по допуску при приеме заявок и допуске участников к соревнованиям, контролировать правильность оформления представленных документов;
- б) получить от комиссии по допуску данные для отчета Главного судьи (инспектора) (количество участвующих команд) и подготовить отчет для Главного судьи (инспектора) о работе комиссии;
- в) подготовить проведение жеребьевки;
- г) составить списки участников соревнований;
- д) обеспечить ведение протоколов заседаний судейской коллегии;
- е) составить табель работы и ежедневно регистрировать судей;
- ж) регистрировать все результаты матчей, поступающие по ходу соревнований.

48.5. Судья-секретарь.

Перед началом матча судья-секретарь обязан проверить наличие запасного свистка и стоп-сигнала для окончания первой и второй половины матча, двух секундомеров.

Не позднее чем за 40 минут до начала матча судья-секретарь должен получить от менеджеров команд, технические заявки играющих команд, подписанные менеджерами команд и инспектором матча, с указанным стартовым составом, капитаном команды, назначенными на матч ролями официальных представителей, в соответствии с которыми подготовить и распечатать протокол матча. За 15 минут до начала игры протокол должен быть распечатан.

На первых минутах матча судья-секретарь обязан проверить по протоколу 11 игроков стартового состава каждой команды, находящихся на поле.

Во время матча судья-секретарь обязан внимательно отмечать в протоколе все замены игроков, карточки, забитые мячи, следить за остановками игрового времени матча, своевременно останавливать и включать секундомер.

Перед началом второго тайма судья-секретарь обязан перед выходом команд на поле узнать у менеджеров, не было ли произведено в перерыве замен, проверить составы команд на поле по протоколу.

После окончания матча судья-секретарь обязан проверить все записи в протоколе, подписать и предоставить его на подпись менеджерам команд, судьям, инспектору в указанной последовательности.

Судья-секретарь не имеет права вносить в протокол матча какие-либо записи после его подписания менеджерами команд, судьями и инспектором.

48.6. Судья в поле.

Судья в поле обязан контролировать ход игры, пресекать агрессивное поведение игроков.

Судьи в поле обязаны прибыть на место проведения соревнований за один день до начала тура, сообщив о своем прибытии организаторам тура. Судья обязан иметь спортивную форму, соответствующую Правилам, два свистка, секундомер, карточки (зеленую, желтую, красную), Правила.

За один час до начала игры судья обязан прибыть на стадион и поставить в известность о своем прибытии Главного судью (инспектора) и судью-партнера.

Судьи должны быть приветливыми, доброжелательными, находиться в хорошей физической и психологической форме. По окончании матча судьи должны подписать протокол матча после подписания его менеджерами команд.

48.7. Судья-информатор.

Судья-информатор обязан объявлять составы играющих команд (стартовые составы) в начале игры.

Судья-информатор объявляет: название команды, цвет игровой формы, фамилию и имя, игровой номер, спортивное звание каждого спортсмена, капитана команды, фамилию и имя, спортивное звание тренеров команды, судейскую бригаду, фамилию и имя, квалификационную категорию спортивного судьи, организацию, которую представляет судья, фамилию и имя инспектора матча, его квалификационную категорию, спортивное звание, организацию, которую представляет инспектор матча, фамилию, имя,

должность присутствующих на матче руководителей органов государственной власти, муниципальных органов, АНО «СЛОД».

В ходе игры судья-информатор объявляет фамилию и имя, игровой номер спортсмена, забившего мяч в ворота, текущий счет игры, фамилию и имя, игровой номер спортсмена, получившего персональное наказание (карточку).

48.8. Судья на табло.

Судья на табло располагается за судейским столом и по ходу матча помогает судье-секретарю в заполнении протокола, с помощью технических средств осуществляет показ на табло играющих команд текущий счет, время удаления игроков, а также следит за остановкой времени матча и своевременным запуском времени матча.

Судья на табло дает сигнал об окончании каждого тайма.

49. Сигналы судьи

49.1. Управление временем:

а) запуск времени: повернитесь к другому судье с одной рукой, вытянутой вверх;

б) остановка времени: повернитесь к другому судье и скрестите кисти вытянутых рук над головой;

в) две минуты до окончания игры: поднимите вверх обе руки с вытянутыми указательными пальцами;

г) одна минута до окончания игры: поднимите вверх одну руку с вытянутым указательным пальцем.

После того, как получение сигнала о времени подтверждено, дальнейших действий не требуется.

49.2. Назначение спорного мяча: двигайте перед собой руками попеременно вверх и вниз с обращенными друг к другу ладонями.

49.3. Выход мяча из игры:

а) мяч вышел за боковую линию: укажите направление розыгрыша мяча горизонтально вытянутой рукой;

б) мяч вышел за лицевую линию от атакующего игрока: повернитесь лицом в сторону середины поля и вытяните руки горизонтально в стороны;

в) мяч вышел за лицевую линию от защищающегося игрока неумышленно: используя правую или левую руку на высоте не выше уровня плеча, нарисуйте воображаемую линию от точки, где мяч пересек линию ворот до точки на 23-метровой линии, откуда мяч должен быть введен в игру.

49.4. Взятие ворот: укажите двумя вытянутыми горизонтально руками на центр поля.

49.5. Нарушения:

Эти сигналы подаются, если возникают сомнения о причине принятия решения.

- а) опасная игра: положите одно предплечье по диагонали на грудь;
- б) неподобающее поведение: остановите игру и сделайте успокаивающее движение руками перед собой медленно вверх и вниз с направленными вниз ладонями;
- в) игра ногой: приподнимите ногу и коснитесь ее около стопы или лодыжки рукой;
- г) мяч поднят верхом: держите перед собой ладони, обращенные друг к другу, одну над другой на высоте около 150 мм;
- д) блокировка: скрестите предплечья на груди;
- е) блокировка третьей стороной или теневая блокировка: попеременно скрещивайте и разводите предплечья перед грудью;
- ж) блокировка клюшки: держите одну вытянутую вперед и вниз руку перед собой, коснитесь ее предплечья другой рукой;
- з) 5 метров: вытяните одну руку вверх, показывая открытую ладонь со всеми вытянутыми пальцами.

49.6. Назначение наказаний:

- а) преимущество: вытяните одну руку выше плеча в направлении, в котором играет команда, которой присуждено преимущество;
- б) свободный удар: покажите направление одной вытянутой горизонтально рукой;
- в) штрафной угловой удар: укажите двумя вытянутыми горизонтально руками на ворота;
- г) штрафной бросок: укажите одной рукой на отметку для выполнения штрафного броска, а другую поднимите вверх; этот сигнал указывает также на остановку времени.

VII. РЕКОМЕНДУЕМЫЕ ОБРАЗЦЫ ОТЧЕТНЫХ ДОКУМЕНТОВ

50. Рекомендуемые образцы документов

50.1. Рекомендуемый образец технической заявки представлен в приложении № 6.

50.2. Рекомендуемый образец протокола матча представлен в приложении № 7.

50.3. Рекомендуемый образец регистрационной формы карточек представлен в приложении № 8.

Приложение № 1
к правилам вида спорта
«хоккей на траве»

_____ (инициалы, фамилия руководителя АНО СЛОД»)

ОТ _____
(фамилия, имя, отчество (при наличии))

СОГЛАСИЕ

на обработку персональных данных

Я,

(фамилия, имя, отчество (при наличии))

проживающий(ая) по адресу: _____

паспорт серия _____ № _____ выдан «__» _____ 20__ г.

(наименование органа, выдавшего паспорт)

даю согласие АНА «СЛОД» на обработку сведений, составляющих мои персональные данные (фамилию, имя, отчество, данные паспорта), в целях организации моего участия в _____,

(статус и наименование соревнований)

ведения статистики с применением различных способов обработки.

Настоящее согласие предоставляется на осуществление любых действий в отношении моих персональных данных, которые необходимы или желаемы для достижения указанных выше целей, включая (без ограничения) сбор, систематизацию, накопление, хранение, уточнение (обновление, изменение), использование, распространение (в том числе передачу третьим лицам в соответствии с действующим законодательством), обезличивание, блокирование, а также осуществление любых иных действий с персональными данными, предусмотренных Федеральным законом Российской Федерации от 27.07.2006 г. № 152-ФЗ «О персональных данных».

АНО «СЛОД» гарантирует, что обработка персональных данных осуществляется в соответствии с действующим законодательством Российской Федерации.

Я проинформирован(а), что персональные данные обрабатываются неавтоматизированным и автоматизированным способами обработки.

Настоящее согласие действует со дня его подписания до дня предоставления соответствующего отзыва в письменной форме.

(подпись)

(фамилия, инициалы)

«__» _____ 20__ г.

Приложение № 2
к правилам вида спорта
«хоккей на траве»

Главному судье (инспектору)

_____ (статус и наименование соревнований)

по виду спорта «хоккей на траве»

_____ (фамилия, инициалы главного судьи (инспектора) соревнований)

СОГЛАСИЕ

на участие ребенка в спортивных соревнованиях

«___» _____ 20__ г. Г. _____

Я (мать) _____ (фамилия, имя, отчество (при наличии))

паспорт: серия _____ № _____, выдан _____

_____ (наименование органа, выдавшего паспорт)

Я (отец) _____ (фамилия, имя, отчество (при наличии))

паспорт: серия _____ № _____, выдан _____

_____ (наименование органа, выдавшего паспорт)

Родители несовершеннолетнего _____ (фамилия, имя, отчество (при наличии))

сообщаем, что решение об участии ребенка в соревнованиях принято нами осознанно и добровольно, и выражаем свое согласие на участие

_____ (фамилия, имя, отчество (при наличии) ребенка)

в спортивных соревнованиях по виду спорта «хоккей на траве», при условии, что соревнования будут проводиться в соответствии с правилами вида спорта «хоккей на траве», утвержденными в порядке, установленном Федеральным законом от 04.12.2007 № 329-ФЗ «О физической культуре и спорте в Российской Федерации», а также при соблюдении условий допуска спортсменов к соревнованиям, предусмотренных Положением (регламентом)

о соревнованиях (медицинский допуск, спортивная квалификация, возрастная группа).

Мать

(подпись)

(инициалы, фамилия)

Отец

(подпись)

(инициалы, фамилия)

Приложение № 3
к правилам вида спорта
«хоккей на траве»

ПРЕДВАРИТЕЛЬНАЯ ЗАЯВКА

на участие в _____
(статус и наименование соревнований, наименование спортивной дисциплины вида спорта «хоккей на траве»)

от _____
(наименование субъекта Российской Федерации)

№ п/п	Фамилия, имя, отчество (при наличии)	Дата рождения	Адрес места жительства	Наименование физкультурно-спортивной организации	Фамилия, имя, отчество (при наличии) личного тренера

Представитель (менеджер) команды/Тренер

(подпись) / _____
(фамилия, инициалы)

Руководитель физкультурно-спортивной организации
(спортивного клуба)

(подпись) / _____
(фамилия, имя, отчество)

Приложение № 4
к правилам вида спорта
«хоккей на траве»

ЗАЯВКА

на участие в _____
(статус и наименование соревнований, наименование спортивной дисциплины вида спорта «хоккей на траве»)

от _____
(наименование субъекта Российской Федерации)

№ п/п	Фамилия, имя, отчество (при наличии)	Дата рождения	Спортивное звание/ спортивный разряд	Адрес места жительства	Наименование физкультурно- спортивной организации	Фамилия, имя, отчество (при наличии) личного тренера

Всего допущено человек: _____ Врач _____
(подпись) (фамилия, имя, отчество) М.П.

Представитель команды/Тренер _____
(подпись) (фамилия, инициалы)

Руководитель физкультурно-спортивной организации
(спортивного клуба) _____
(подпись) (фамилия, имя, отчество)

Руководителем региональной спортивной федерации _____
(подпись) (фамилия, инициалы)

Руководитель органа исполнительной власти
субъекта Российской Федерации в области
физической культуры и спорта _____
(подпись) (фамилия, инициалы)



АНО «Спортивная
Лига «Общее Дело»

Приложение № 5
к правилам вида спорта
«хоккей на траве»

Регламент выполнения послематчевых буллитов

1. В послематчевых буллитах от каждой команды принимают участие по 5 игроков.

2. Игроки, принимающие участие в послематчевых буллитах, по очереди пытаются забить гол один на один с обороняющимся игроком команды соперника, как описано ниже. Послематчевые буллиты включают в себя все серии буллитов, необходимые для определения результата матча.

3. Послематчевые буллиты проводятся по окончании матча. Первый буллит должен начаться не позднее, чем через четыре минуты после окончания матча.

4. Представители (менеджеры) команд представляют судьям списки с номерами и с очередностью выполнения буллитов, которые будут выполнять буллиты, и одного игрока, который будет защищать ворота, из числа игроков, внесенных в протокол матча за исключением указанных ниже. Игрок, назначенный защищать ворота, может так же быть назначен выполнять буллит. Во время выполнения послематчевых буллитов не разрешаются замены, кроме случаев, указанных ниже.

5. Игрок, отбывающий дисциплинарное наказание, наложенное Главным судьей (инспектором), или удаленный с поля до конца игры (красная карточка), после которой исполняются послематчевые буллиты, не допускается к выполнению буллитов. Игрок, временно удаленный с поля (зеленая или желтая карточка), может принимать участие в серии послематчевых буллитов даже, если его штрафное время не истекло до окончания игры.

6. Главный судья (инспектор), указывает способ, которым будет производиться хронометраж, принимая во внимание оснащение стадиона и необходимость точного отсчета времени. На матчах, на которых не назначен Главный судья (инспектор), на судей в поле, назначенных на обслуживание данного матча, возлагаются обязанности Главного судьи (инспектора).

7. Главный судья (инспектор) определяет ворота для выполнения послематчевых буллитов.

8. Судьи проводят жеребьевку очередности выполнения послематчевых буллитов командами.

9. Всем, кто указан в протоколе матча и не принимает участие в послематчевых буллитах, за исключением игроков, удаленных с поля до конца игры (красная карточка), после которой исполняется серия послематчевых буллитов, разрешается находиться на поле за пределами центральной линии и с противоположной стороны поля, на которой устанавливается мяч перед выполнением буллита.

10. Вратарь/игрок, принимающий участие в послематчевых буллитах и не защищающий ворота, должен находиться за лицевой линией.

11. Игрок, принимающий участие в послематчевых буллитах и невыполняющий буллит должен находиться между центральной линией поля и линией выполнения буллитов.

12. При выполнении буллита в пределах зоны выполнения буллитов могут находиться только игрок, выполняющий буллит, и игрок, защищающий ворота.

13. Игроку, который выполняет буллит и защищает ворота, предоставляется разумное время для того, чтобы снять защитную экипировку перед выполнением буллита, а затем надеть ее.

14. Игроки от каждой команды поочередно выполняют буллиты.

14.1. Выполнение буллита:

- а) вратарь располагается за линией ворот;
- б) мяч устанавливается по центру 23-метровой линии;
- в) нападающий располагается за линией около мяча;
- г) судья дает свисток на начало выполнения буллита;
- д) секретарь матча запускает отсчет времени;
- е) нападающий и вратарь/игрок, защищающий ворота, могут после этого двигаться в любом направлении.

14.2. Буллит считается законченным в следующих ситуациях:

а) истекло время выполнения буллита – 8 секунд. Время выполнения контролируется секретарем матча, который дает сигнал об окончании буллита;

б) нападающий забил мяч в ворота;

в) нападающий нарушил Правила;

г) вратарь/ игрок, защищающий ворота, неумышленно нарушил Правила в круге удара или за его пределами – выполнение буллита повторяется с теми же участниками;

д) вратарь/игрок, защищающий ворота, умышленно нарушил Правила в круге удара или за его пределами – назначается штрафной бросок;

е) мяч вышел за пределы поля – за боковую или лицевую линии, в том числе, если вратарь умышленно выбил мяч за лицевую линию.

15. При назначении штрафного броска он может выполняться любым игроком и ворота может защищать любой игрок, включенный в протокол матча, за исключением игроков, удаленных с поля до конца игры (красная карточка), после которой исполняется серия послематчевых буллитов.

16. Победителем является команда, забившая наибольшее количество голов (или имеющая преимущество на большее число голов, чем осталось буллитов у соперника).

17. При выполнении буллитов игрок может быть удален (желтая или красная, но не зеленая карточка).

18. Если во время выполнения послематчевых буллитов (включая назначенные при этом штрафные броски) игрок, принимающий участие в послематчевых буллитах удаляется, то этот игрок не участвует в дальнейшем в серии буллитов.

В случае, если удаляется вратарь/игрок, защищающий ворота, то его может заменить только один из игроков, включенных в список выполнения буллитов.

Заменяющему вратарю/игроку, защищающему ворота, предоставляется разумное время для того, чтобы надеть защитную экипировку аналогичную той, что была у заменяемого вратаря/игрока, защищающего ворота.

Для выполнения своего буллита этому игроку предоставляется разумное время для того, чтобы снять защитную экипировку перед выполнением буллита, а затем надеть ее.

Все последующие буллиты, которые должен был выполнять удаленный игрок в последующих сериях, засчитываются, как не забитые, но все голы, забитые этим игроком перед удалением, засчитываются, как забитые.

19. В случае, если вратарь/игрок, защищающий ворота, не может принимать дальнейшее участие в буллитах из-за травмы, полученной во время послематчевых буллитов, то он может быть заменен любым игроком, включенным в протокол матча, за исключением случаев, описанных в данном приложении или если он не удален судьей во время послематчевых буллитов.

20. В случае замены вратаря, заменяющему вратарю предоставляется разумное время для того, чтобы надеть защитную экипировку аналогичную той, что была у заменяемого вратаря. Если заменяющий игрок назначен выполнять буллит, то ему предоставляется разумное время для того, чтобы снять защитную экипировку перед выполнением своего буллита, а затем надеть ее.

21. В случае, если полевым игроком не может принимать дальнейшее участие в буллитах из-за травмы, полученной во время послематчевых буллитов, то он может быть заменен любым игроком, включенным в протокол матча, за исключением случаев, описанных в настоящем приложении или если он не удален судьей во время послематчевых буллитов.

22. В случае, если первая серия буллитов не выявила победителя:

а) выполняется вторая серия буллитов теми же игроками при соблюдении условий, указанных в настоящем приложении;

б) очередность выполнения буллитов игроками команд во второй серии может меняться;

в) победителем становится команда, которая забьет на один гол больше, чем противник, при условии, что выполнено равное количество буллитов.

23. В случае, если счет остается равным после того, как во второй серии выполнены все буллиты, назначается дополнительная серия с теми же игроками при соблюдении условий, указанных в настоящем приложении:

а) очередность выполнения буллитов игроками команд во всех последующих сериях может меняться;

б) очередность выполнения буллитов командами меняется в каждой последующей серии.

При выполнении буллитов применяются данные Правил, если иное не указано в данном приложении.

 <p>АНО «Спортивная Лига «Общее Дело»</p>		<p>Приложение № 8 к правилам вида спорта «хоккей на траве»</p>
--	--	--

РЕГИСТРАЦИОННАЯ ФОРМА (КАРТОЧКИ)

Команда _____
(наименование команды)

Карточки	Минута	Фамилия, имя игрока	Причина	Продолжительность	Подпись судьи
Желтая					
Красная					

Команда _____
(наименование команды)

Карточки	Минута	Фамилия, имя игрока	Причина	Продолжительность	Подпись судьи
Желтая					
Красная					

Судья-секретарь

_____ (подпись)

_____ (инициалы, фамилия)

Главный судья (инспектор)

_____ (подпись)

_____ (инициалы, фамилия)

